

Kinedo

Spa A700-2

Votre notice d'installation
d'utilisation et d'entretien



Spa conçu pour un usage privé

 Concepteur
et fabricant
FRANÇAIS

SETMA EUROPE
Z.I. Athélia III Voie Antiope 13600 LA CIOTAT - 04 42 71 56 00

SPA.KINEDO.COM

CONSIGNES DE SÉCURITÉ

- A RESPECTER SCRUPULEUSEMENT -

► Avant d'installer et d'utiliser le spa, lire attentivement, assimiler et respecter toutes les informations contenues dans ce manuel d'installation. Ces avertissements, instructions et consignes de sécurité portent sur certains des risques usuels associées aux loisirs aquatiques, mais ne peuvent pas couvrir la totalité des risques et danger possibles. Faire donc, toujours preuve de prudence lors des activités aquatiques.

Conserver ces informations afin de pouvoir les consulter ultérieurement.



PRÉVENIR LES RISQUES DE NOYADE POUR LES ENFANTS

- Veiller à tout mettre en œuvre pour éviter l'accès non autorisé au SPA aux enfants.
- Afin d'éviter tout accident, les enfants doivent rester sous l'étroite surveillance d'une personne responsable.



AVERTISSEMENT

Pour éviter les risques de noyades, les non-nageurs ou les personnes ne sachant pas bien nager doivent rester sous la surveillance active d'une personne responsable.

Pour éviter les risques de blessures:

- L'eau de votre SPA doit avoir une température peu élevée pour les enfants et les femmes enceintes (il est conseillé aux femmes enceintes de consulter un médecin avant d'utiliser le SPA)
- L'appareil ne doit pas être utilisé par des personnes (y compris des enfants) aux facultés physiques, sensorielles ou mentales réduites, ou manquant d'expérience et de connaissances, sans surveillance

CE QU'IL FAUT FAIRE



Utiliser la couverture de votre SPA ou tout autre dispositif de sécurité limitant l'accès de votre SPA sans surveillance

Vérifier la température de l'eau avec la main avant d'entrer dans votre SPA

Les surfaces mouillées sont glissantes: faite attention aux risques de glissade ou de chute en entrant ou en sortant de votre SPA

CE QU'IL NE FAUT PAS FAIRE



Laisser les enfants monter sur la couverture du SPA
Plonger du bord du SPA

Laisser les enfants accéder aux SPA sans surveillance



RISQUES D'ÉLECTROCUTION

- Votre SPA ne peut être branché que sur un circuit électrique relié à la terre comportant un disjoncteur différentiel de 30 mA et un interrupteur dédié
- Le câble d'alimentation de votre SPA ne doit pas être enterré sous peine de risque mortel. En cas d'installation enterrée, utilisé un câble prévu à cet effet et en respectant les normes électriques en vigueur
- Relier obligatoirement votre SPA à la terre grâce au câble de terre se trouvant dans le boîtier de dérivation IP55 fourni

CE QU'IL FAUT FAIRE



Tester le disjoncteur différentiel 30 mA avant l'utilisation de votre SPA. Installer un interrupteur pour éviter tout risque de défaut à la terre. Faire remplacer par une personne habilitée tout cordon endommagé
Débrancher le SPA de l'alimentation avant de le vider ou de procéder à l'entretien ou à la réparation des composants électriques
Respecter les normes électriques en vigueur (NFC15-100) pour l'installation d'appareils ou de dispositifs électriques à proximité de votre SPA
Respecter une distance minimale de 80 cm entre la vidange de votre SPA et le coffret électrique

CE QU'IL NE FAUT PAS FAIRE



Placer les appareils électriques à moins de 1,5m de votre SPA
Utiliser une rallonge électrique pour raccorder votre SPA à l'alimentation
Mettre le SPA sous tension sans eau



RISQUES DE BLESSURE

NE PAS RETIRER LES CRÉPINES DE FILTRE de votre bloc de filtration sous peine de blessures
Ne pas utiliser votre SPA si les raccords d'aspiration de votre SPA sont manquants ou cassés
Faites attention aux surfaces mouillées en entrant et en sortant de votre SPA, elles peuvent être glissantes

Les personnes souffrants de maladies infectieuses ne doivent pas utiliser votre SPA
Éloigner les vêtements amples ou les bijoux des jets ou autres composants mobiles de votre SPA
Retirer entièrement la couverture de votre SPA avant de l'utiliser



RISQUES LIÉS A LA SANTE

CE QU'IL FAUT FAIRE

- Les personnes sous traitements médicamenteux doivent consulter un médecin avant d'utiliser le SPA afin d'éviter tout risques de somnolence, d'arythmie, de modification de la tension artérielle ou de problème circulatoire .
- Les femmes enceintes doivent consulter leur médecin traitant avant d'utiliser le SPA
- Les personnes souffrant d'obésité, de maladie cardiaque, d'hypotension ou d'hypertension, de troubles circulatoires ou de diabète doivent prendre conseil auprès de leur médecin avant d'utiliser votre SPA
- Respecter une température de l'eau inférieure à 36°C (98°F) pour les femmes enceintes et les enfants ou pour une utilisation prolongée de votre SPA (plus de 10 minutes)
- Contrôler la température de l'eau avec la main avant d'entrer dans le SPA

CE QU'IL NE FAUT PAS FAIRE

- Utiliser votre SPA en ayant consommé des drogues ou de l'alcool
- Utiliser votre SPA en ayant pris des médicaments induisant une somnolence ou des anticoagulants
- Utiliser votre SPA en cas de blessure ouverte ou de coupure
- La température de l'eau de votre SPA NE DOIT JAMAIS dépasser 40°C (104°F)
- Utiliser votre SPA immédiatement après des exercices physiques intenses
- Si la température de votre eau est entre 38°C et 40°C (100 et 104°F) , ne pas utiliser votre SPA durant une période longue (plus de 10 minutes) sous peine d'Hyperthermie
- Monter sur la couverture de votre SPA

ENTRETIEN DE L'EAU

Conserver la propreté de l'eau et désinfectez celle-ci avec des produits chimiques adéquats.
Vous trouverez ci dessous les valeurs recommandées:

Chlore libre disponible: 1 à 2 ppm	Alcalinité totale: 40 à 140 ppm
pH de l'eau: 7 - 7,4	Dureté calcique: Standard 75-150 ppm

Reportez vous au chapitre entretien de l'eau de votre notice d'utilisation pour plus amples

informations

CE QU'IL FAUT FAIRE

- Respecter les indications notés sur vos produits chimiques
- Faire tourner la pompe à jet pendant 10 minutes après avoir utilisé un produit chimique pour le SPA
- Nettoyer les cartouches de filtre au moins une fois par semaine afin d'éliminer les déchets et le dépôt minéral susceptible de limiter la filtration de votre SPA
- Mettre les produits de votre SPA hors de portée des enfants
- Fermer la couverture de votre SPA lorsque celui-ci n'est pas utilisé pour le protéger des insectes, feuilles, etc....

CE QU'IL NE FAUT PAS FAIRE

- Mélanger les différents types de produits de désinfection de l'eau de votre SPA
- Mettre d'eau salée dans le SPA

ENTRETIEN DU SPA

INSTRUCTIONS IMPORTANTES SUR VOTRE SPA à lire et à respecter:

CE QU'IL FAUT FAIRE

- Remettre et verrouiller la couverture de votre SPA après chaque utilisation
- Respecter les recommandations de nettoyage et d'entretien de votre SPA indiquées sur votre notice d'utilisation
- Utiliser uniquement des accessoires agréés
- Contactez votre fournisseur ou votre revendeur en cas de panne

CE QU'IL NE FAUT PAS FAIRE

- Laisser votre SPA exposé au soleil sans eau ou sans couverture, vous risquez d'endommager votre coque
- Rouler ou faire glisser votre SPA sur le côté, vous risquez d'endommager le revêtement

SOMMAIRE

LÉGENDE	•6
MATÉRIEL À PRÉVOIR	•7
ÉLÉMENTS COMPOSANTS VOTRE SPA À DÉBORDEMENT	•8
PRÉPARATION ET BRANCHEMENTS	•9
1. CALAGE DU SPA	9
2. VIDANGE / PURGE	9
3. DÉPOSE DES TABLIERS	10
4. INSTALLATION DE L'EVACUATION	12
5. RACCORDEMENT	12
6. RACCORDEMENT DE L'ALIMENTATION EN EAU	12
7. BRANCHEMENT ÉLECTRIQUE DU SPA	12
8. RACCORDEMENT DE LA POMPE A CHALEUR	13
9. MISE À NIVEAU DU SPA	16
MISE EN MARCHÉ DU SPA ET TESTS DES CIRCUITS	•17
1. MISE EN EAU	17
2. LAVAGE ET RINÇAGE DU FILTRE	17
3. AMORÇAGE DES POMPES	19
REGLAGE ET PROGRAMMATION (CLAVIER K1001)	•20
1. FONCTIONS DU CLAVIER TACTILE	20
2. ICONES DE NOTIFICATION	20
3. FONCTIONS SPAS	20
4. SPA MODE	21
5. PARAMÈTRES DES FONCTIONS	22
5.1) TRAITEMENT DE L'EAU	23
5.2) MODIFIER UN HORAIRE DE TRAITEMENT DE L'EAU	23
5.3) ENTRETIENS	24
5.4) DATE ET HEURE	25
5.5) PARAMÈTRES DU CLAVIER	25
5.6) DIVERS	27
5.7) A PROPOS DE VOTRE SYSTÈME	27
5.8) WIFI (SELON OPTION)	28
5.9) CONFIGURATION ÉLECTRIQUE	28
6. TROP D'EAU SUR L'ÉCRAN	28
7. MESSAGES D'ERREURS LORS DE L'INSTALLATION	28
LES COMMANDES MANUELLES	•29
8. LES COMMANDES MANUELLES	29
8.1) LES DIFFÉRENTES BUSES	29
8.2) FONCTION AUDIO BLUETOOTH	29
9. COMPORTEMENT DU SPA	30
9.1) POMPES	30
9.2) POMPE DE CIRCULATION	30
9.3) FILTRATION ET DESINFECTION UVC	30

9.4) PROTECTION CONTRE LE GEL	30
9.5) CYCLE DE CONTRÔLE	30

INSTRUCTION D'ENTRETIEN **•31**

1. GÉNÉRALITÉS	31
2. L'ENTRETIEN DE L'EAU	31
2.1) LES TERMES UTILISÉS EN QUELQUES MOTS :	31
2.2) PREMIÈRE MISE EN SERVICE	32
2.3) ENTRETIENS COURANTS	32
2.4) ENTRETIEN DE LA QUALITÉ DE L'EAU	33

FILTRATION **•34**

1. COMPLÉMENT OU CHANGEMENT DES MOUSSES DANS LE FILTRE	34
2. CHANGEMENT DE POSITION DE LA VANNE MULTIFONCTIONS	34
2.1) FILTRATION	35
2.2) LAVAGE DU FILTRE (BACKWASH) / RINÇAGE	35
2.3) HIVERNAGE	35
3. NETTOYAGE OU CHANGEMENT DES MOUSSES	36
4. NETTOYAGE DE LA COQUE ET DE LA COUVERTURE DU SPA	37
5. SURFACE ACRYLIQUE	38
6. VIDANGE	38
7. POSE DE LA COUVERTURE	39

PRÉPARATION DU SPA POUR L'HIVER **•40**

1. OPTION 1 : MISE EN HIVERNAGE	40
2. OPTION 2 : VIDANGE	40
3. OPTION 3 : UTILISATION DU SPA TOUTE L'ANNÉE MÊME EN HIVER	40

DÉPANNAGE : **•41**

1. EN CAS DE PANNE DE BUSES	41
2. RÉPARATIONS	42

GARANTIE **•47**

LÉGENDE

► De nombreux accidents sont causés par une connaissance insuffisante et la non-application des règles de sécurité à mettre en pratique lors de l'installation, de l'utilisation et de l'entretien d'un SPA.

Pour éviter tout risque, suivre toutes les précautions et avertissements contenus dans ce manuel. Les symboles suivants sont utilisés dans ce manuel pour identifier les messages de sécurité, d'obligation de montage et d'utilisation à respecter :



Attention danger électrique



Signale une obligation à respecter



Attention danger pour l'intervenant ou le matériel.



Signale une information importante à effectuer ou à observer

INSTRUCTIONS DE MONTAGE



- **Faire installer et régler le SPA par un professionnel.**
 - **Lire attentivement la notice et la conserver.**
- Des éléments restent indispensables tout au long de la vie de votre SPA.**

Avant toute chose, s'assurer :

- ⇒ De la conformité du lieu d'installation selon les dispositions légales en vigueur.
- ⇒ De la conformité de la mise à la terre de votre bâtiment
- ⇒ Vérifier le bon état de votre SPA lors de sa livraison
- ⇒ Vérifier que l'ensemble des pièces vous a bien été livrées
- ⇒ Contacter immédiatement votre vendeur en cas d'éléments absents ou endommagés

► Le professionnel choisi est garant d'une pose correcte suivant les normes de sécurité et les exigences locales d'installation en vigueur dans la région où il est mis en place.

► Le grutage du SPA avec sangles est possible en respectant certaines mesures, aussi nous vous conseillons de faire appel à une société spécialisée. L'utilisation d'un palonnier est fortement recommandé.

► Toutes les opérations de transport et/ou de manutention doivent être effectuées avec beaucoup de prudence car notre société décline toute responsabilité en cas de dommages subis pendant ces opérations

► **PASSAGE** : Portes, marches, escaliers, etc... peuvent créer des obstructions et des difficultés pendant les opérations de transport du SPA à l'emplacement souhaité.



ANNULATION DE LA GARANTIE

Toute modification ou manipulation non conformes aux instructions d'installation ou tout changement de pièce sans accord du fabricant annulera automatiquement la garantie de votre SPA

La sécurité dans le fonctionnement de l'appareil est garantie uniquement à conditions que les instructions d'installation et de mise en service soient accomplies et respectées.



VALEURS RECOMMANDÉES DE L'EAU

Chlore libre disponible: 1 à 2 ppm	Alcalinité totale: 40 à 140 ppm
pH de l'eau: 7,2 - 7,4	Dureté calcique: Standard 75-150 ppm

Reportez vous au chapitre entretien de l'eau de la notice d'utilisation pour plus amples informations



ENTRETIEN DU SPA

INSTRUCTIONS IMPORTANTES SUR VOTRE SPA à lire et à respecter:

CE QU'IL FAUT FAIRE

- Respecter les recommandations de nettoyage et d'entretien de votre SPA indiquées sur votre notice d'utilisation
- Utiliser uniquement des produits et des accessoires agréés

CE QU'IL NE FAUT PAS FAIRE

- Ne pas laisser votre SPA exposé au soleil sans eau ou sans couverture, vous risquez d'endommager votre coque
- Ne pas utiliser de produits de nettoyage à base de cétones, hydrocarbures, acides, bases, ester et éthers, huiles essentielles, ni de produits abrasifs pour l'entretien de votre SPA, de sa coque ou de ses accessoires. Ces produits pouvant entrainer des fissures et des détériorations irréversibles. Aucune garantie ne sera applicable.

MATÉRIEL À PRÉVOIR

				
Tournevis cruziforme 8	Tournevis plat	Clé plate 8	Douille longue six pans creux 8	Clés Allen 5 et 8

			
Collier filaire (Fourni)	Siphon Ø40mm	Raccord en T Ø40mm	Réduction M/F 40/32mm

ÉLÉMENTS COMPOSANTS VOTRE SPA À DÉBORDEMENT

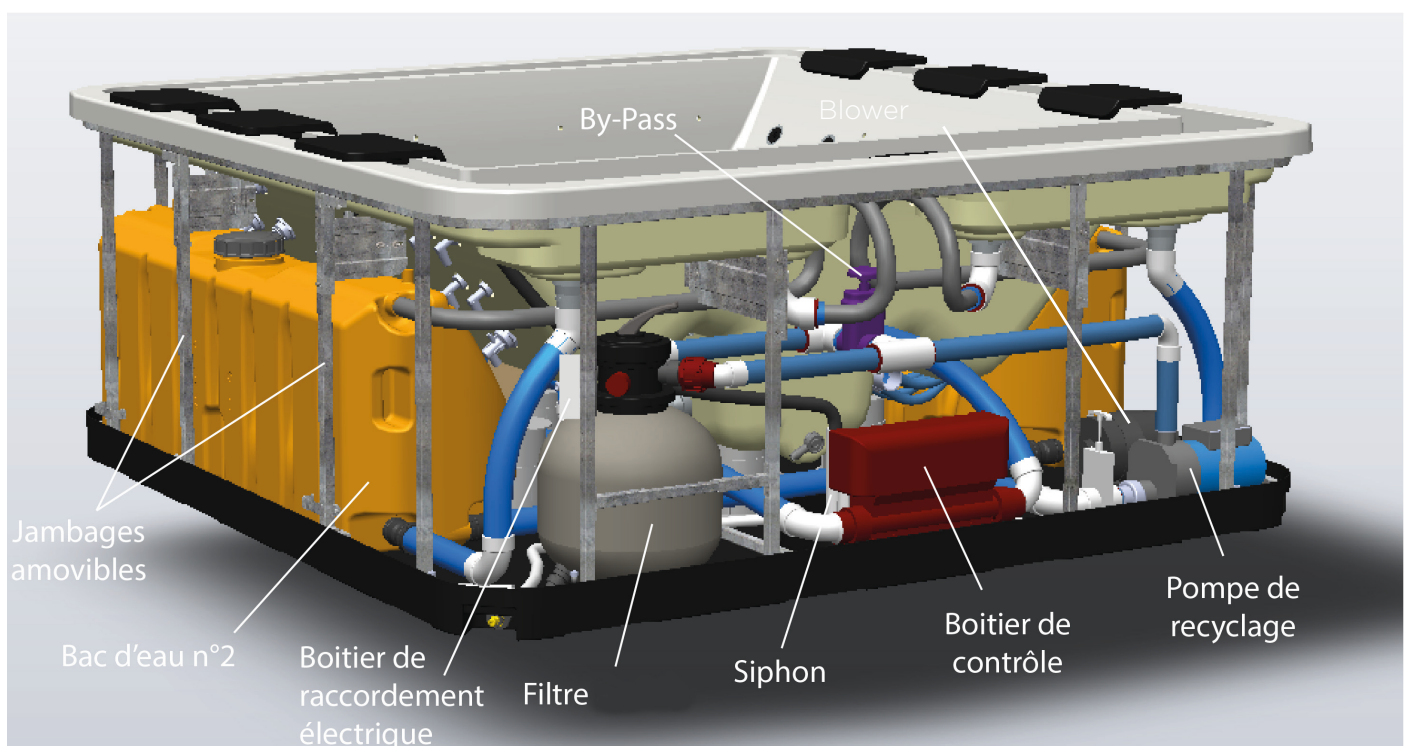
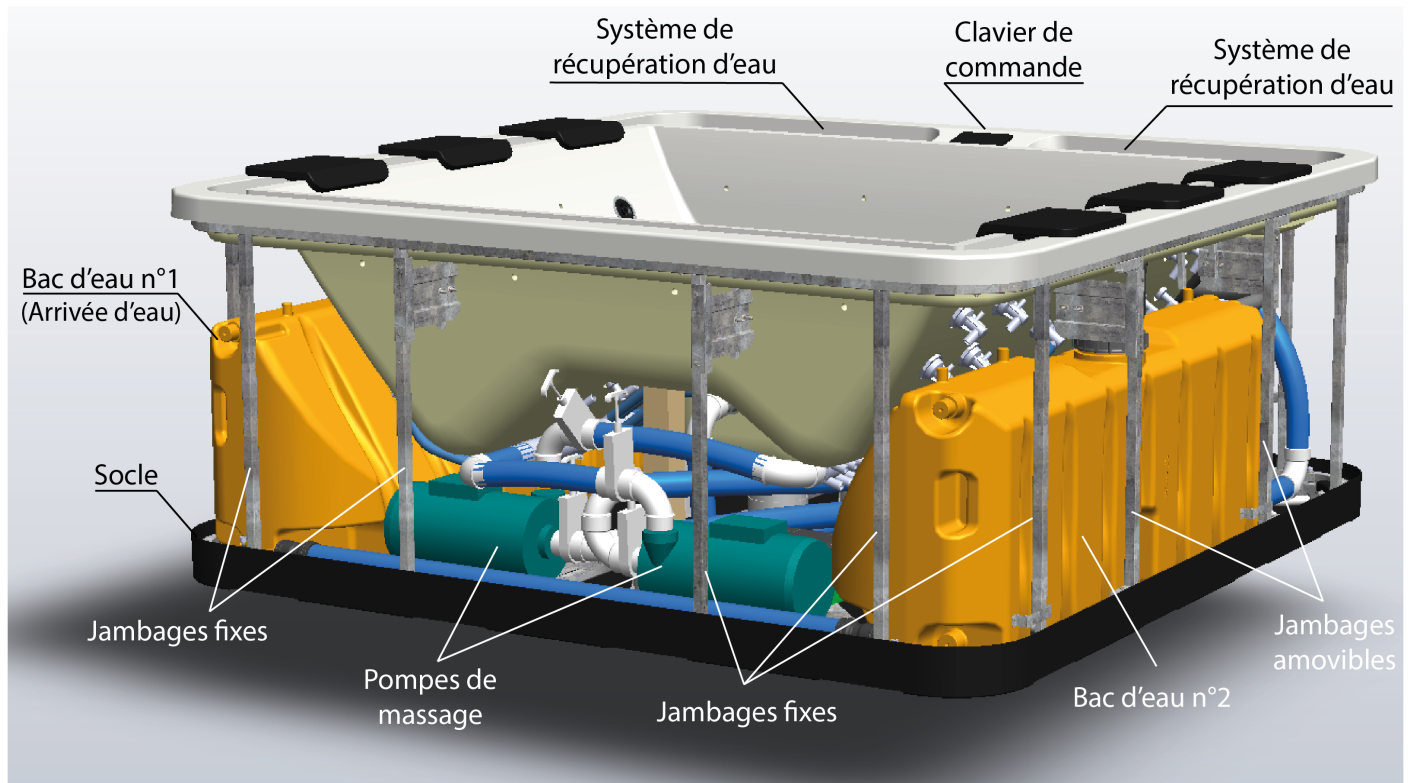

PRÉPARATION ET BRANCHEMENTS

1. CALAGE DU SPA



Cette étape est primordiale, pour éviter des efforts sur la coque qui pourraient la fissurer.

I. Revisser les plots de calage, à l'arrivée de votre spa.

► **ASTUCE** : utilisez une tige rigide d'environ 1m de long et faire tourner l'embase du plot en poussant sur les parois externe

2. Dévisser les plot de calage pour les poser au contact avec le sol, une fois le spa en place. (étape à effectuer au chapitre mise à niveau du spa page10)

► **ASTUCE** : utiliser une tige rigide d'environ 1m de long et faire tourner l'embase du plot en poussant sur les parois externes.

2. VIDANGE / PURGE

► La sortie d'évacuation de l'eau se trouve au niveau du socle et permet de vidanger le Spa. Pour faire une vidange de votre Spa, reportez-vous au chapitre "Vidange" de cette notice.

Vous avez prévu un siphon de sol qui doit se trouver autour du Spa permettant l'évacuation de l'eau.

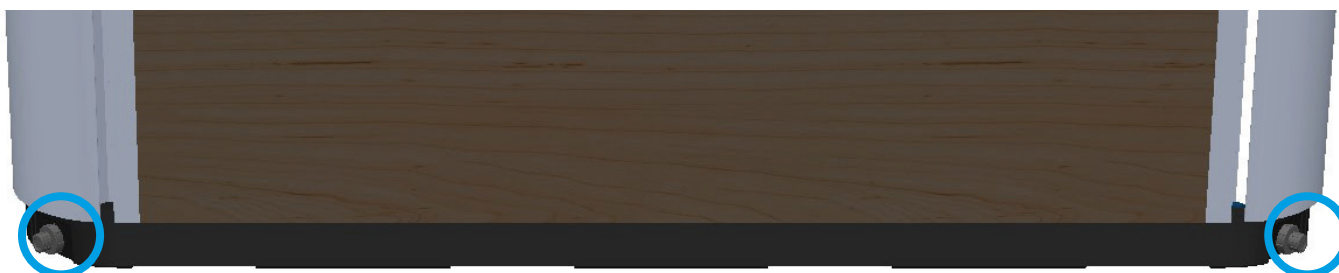
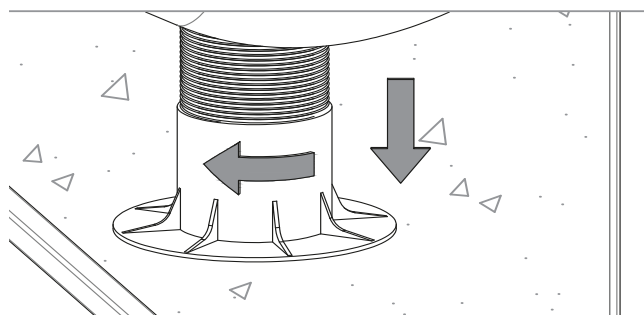
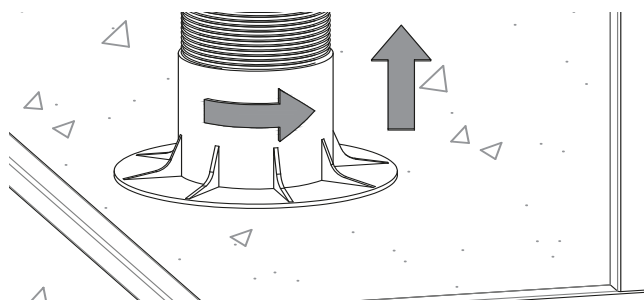
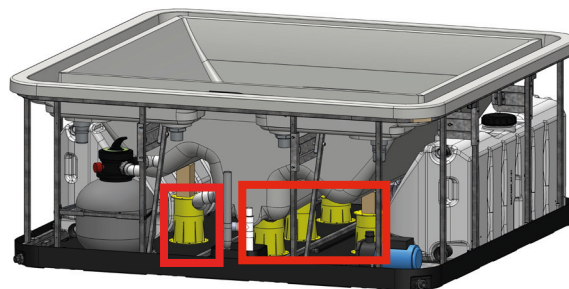

Purge du SPA

Purge des cuves tampons et filtre.

3. DÉPOSE DES TABLIERS

Démonter les tabliers pour accéder au(x) plot(s) de calage de votre Spa, en suivant les indications ci-dessous, selon votre modèle.



Nous vous conseillons d'être à 2 personnes pour effectuer la dépose de tablier.



Tablier Lumineux



Outillage nécessaire: Tournevis Torx X20



- Déclipsez les baguettes de maintien du tablier

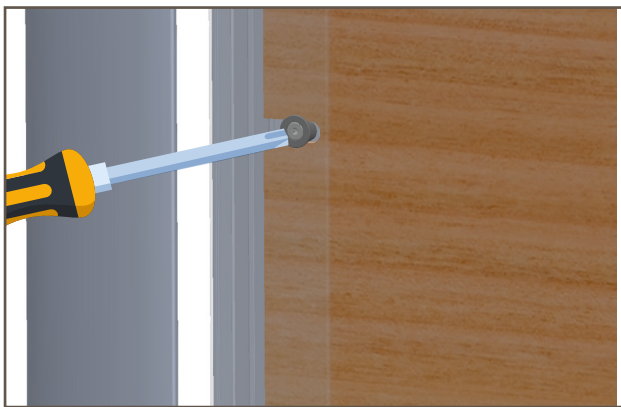
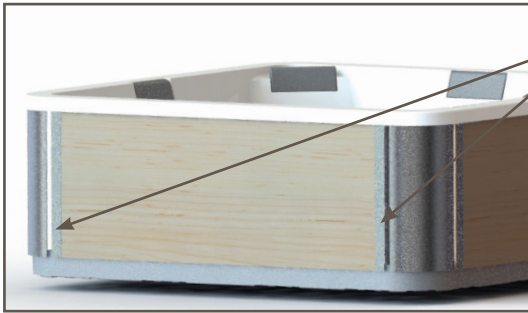

- Dévisser les vis Torx , retirer les vis et les entretoises pour déposer les tabliers

Tablier Aspect Bois



Outils nécessaires: Tournevis Torx X20



- De chaque côté du tablier en «L»
Retirez la baguette souple pour avoir
accès aux plaques vissées

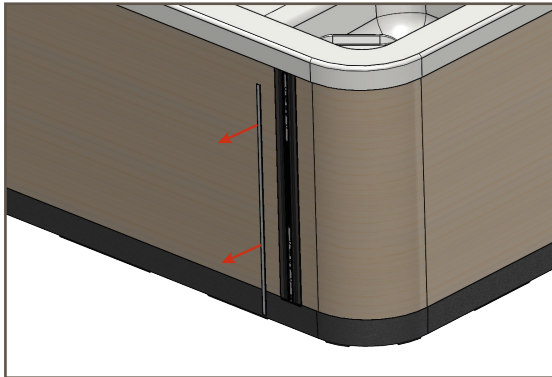

- Dévissez les plaques de maintiens

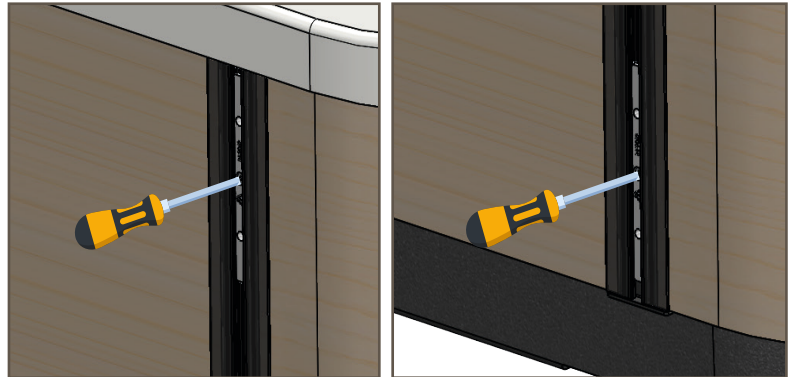

- Retirez les plaques de maintiens et
la baguette de chaque côté du tablier
en «L»

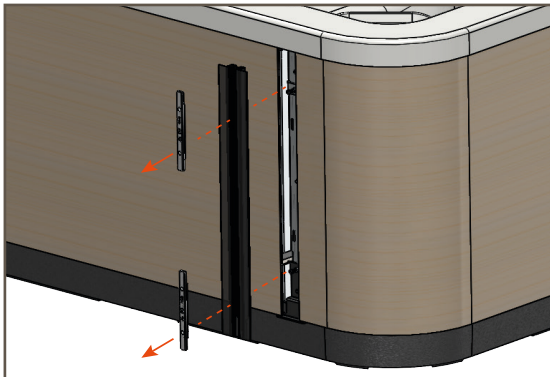

- Retirer le tablier

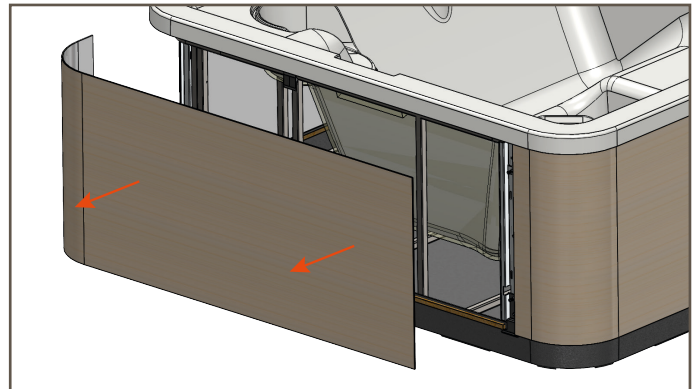

4. INSTALLATION DE L'EVACUATION

Votre spa doit être au préalable placé selon le schéma de pré-installation. Votre évacuation de sol doit être réalisée dans les règles de l'art. Penser à orienter votre montage de sorte à y avoir aisément accès.

Sur l'attente d'évacuation en PVC Ø40:

- Coller un raccord en "T" (image ci-contre)
- Coller en partie haute, une Réduction M/F Ø40/32mm ainsi qu'un bout de tube PVC Ø32mm de 65mm de long
- Coller un bout de tube PVC Ø40mm en sortie horizontale du "T"
- Coller en suivant les pièces du siphon de "machine à laver"

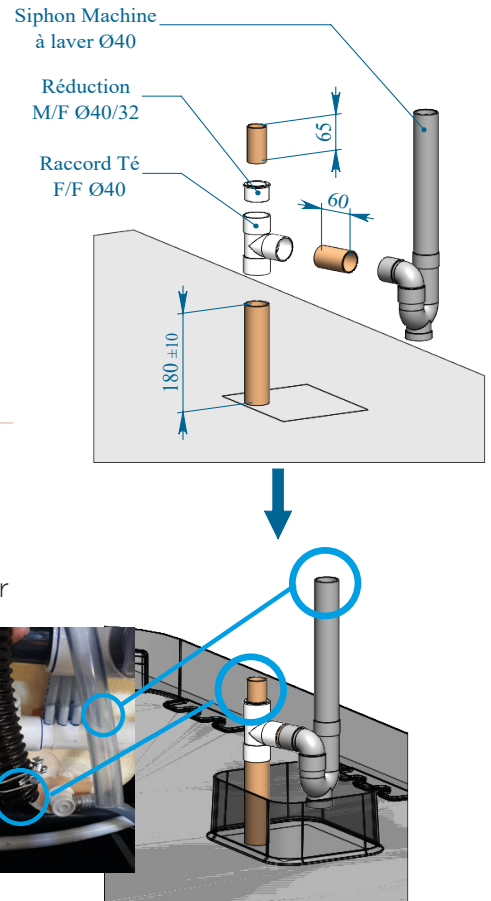

5. RACCORDEMENT

- Insérer le tuyau transparent en attente (fourni) provenant des bacs tampons en le recoupant de sorte qu'il soit rentrant de 150 à 200mm. Il est nécessaire de remplir une première fois le siphon afin d'éviter les remontées d'odeurs.

- Insérer le tuyau annelé noir en attente provenant de la purge du filtre sur le tube Ø32, en le recoupant si besoin et visser le collier filaire fourni.

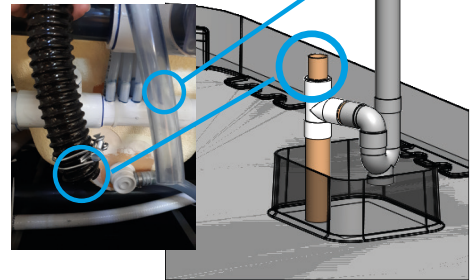

6. RACCORDEMENT DE L'ALIMENTATION EN EAU

Récupérer le boîtier de disconnexion vissé sur le tuyau flexible tressé, du bac d'eau n°1.

Positionner le sur votre arrivée d'alimentation en eau.

Raccorder le tuyau flexible tressé 1/2", du bac d'eau n°1 au robinet d'arrêt préalablement installé sur votre alimentation d'eau.



7. BRANCHEMENT ÉLECTRIQUE DU SPA

Pour raccorder votre SPA au secteur:

- Veillez à ce que le disjoncteur différentiel de 30mA du tableau électrique de VOTRE installation soit en permanence relié à un circuit protégé par interruption en cas de défaut à la terre.
- Vérifiez que le disjoncteur principal qui contrôle l'alimentation du spa en électricité fonctionne correctement.
- Branchez votre câble multibrins dans le boîtier de dérivation en passant dans le presse étoupe.

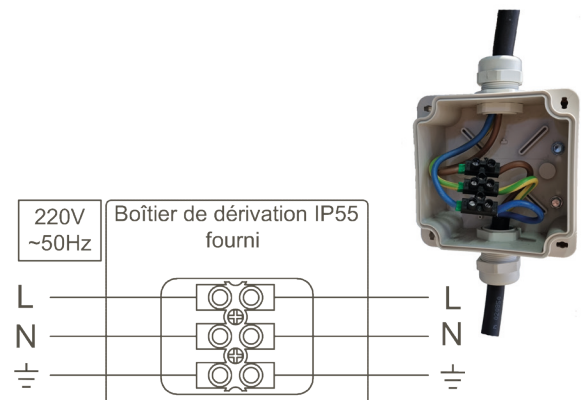

Les dimensions du câble d'alimentation dédié

doivent être choisies en fonction du courant absorbé et de la distance du panneau électrique général au spa. Le câble doit avoir une dimension minimale de 10² pour une longueur de câble inférieure à 300m

8. CONNEXION DE LA POMPE A CHALEUR

Notes importantes:



La pompe à chaleur doit être installée correctement. L'installation doit être effectuée par du personnel qualifié et conformément aux exigences et réglementations nationales et régionales.

Pour éviter d'endommager la pompe à chaleur, la qualité de l'eau doit être maintenue dans les limites suivantes :

- PH : 6,8 – 8,0
- Alcalinité totale (TA) : 80 à 140 ppm (parties par million)
- Teneur en chlorure MAX : 150 mg/litre
- Chlore libre : 2,0 mg/litre
- Brome total : 4,5 mg/litre au maximum
- Total des solides dissous (TDS)/dureté du calcium : 200 – 1 000 ppm

Avant de commencer l'installation:

- Prévoyez l'isolation des raccordement d'eau, au plus la distance entre votre SPA et votre Pompe à chaleur est importante, au plus vous risquez d'avoir des déperditions de chaleur
- Vérifiez que la température de consigne de l'eau de votre PAC est supérieure à celle de votre SPA
- Vérifiez sur votre pompe à chaleur les informations suivantes : Débit nécessaire pour permettre le bon fonctionnement de la Pompe à chaleur, distance de sécurité nécessaire entre votre Pompe à chaleur et votre SPA, distance maximale pour éviter une perte de puissance de la pompe de votre SPA

1.) Raccordement hydraulique de la pompe à chaleur :

Matériel nécessaire :



- PVC Pression diamètre 32 mm
- Coudes et raccords
- Coupe tube
- Colle PVC
- 2 vannes Ø 32mm

Vous pouvez si vous le souhaitez installer un By-Pass en complément pour faciliter l'entretien

- Ouvrir le tablier côté pompe
- Fermer la valve de sortie de la pompe

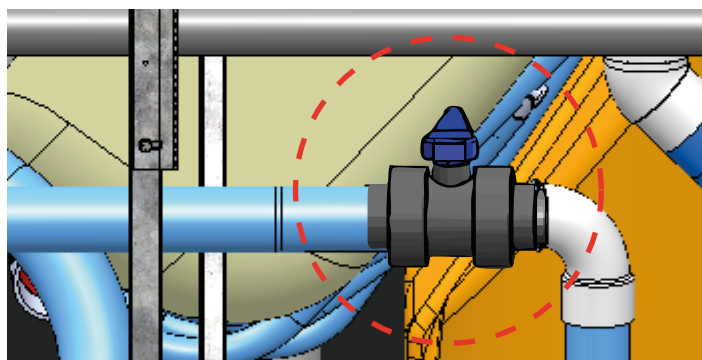

- Repérer la zone de découpe de la dérivation et couper les tubes Ø 32mm pour y raccorder les vannes

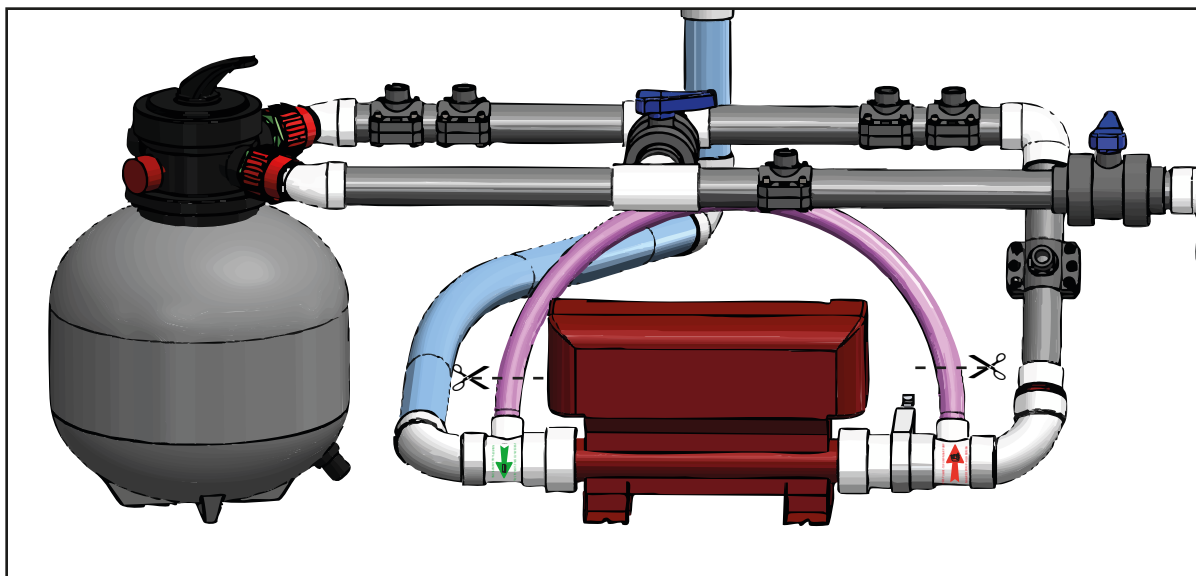

- Pour le passage des raccordements de la pompe à chaleur, utiliser la zone préparée dans le socle de votre SPA

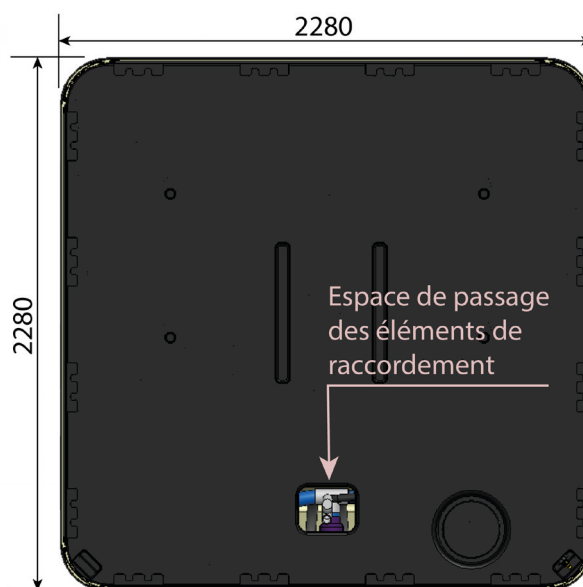

**Dimensions du SPA en mm
[Vue du socle]**

2.) Raccordement électrique de la pompe à chaleur :

Votre système est créé pour permettre un déclenchement automatique de la pompe à chaleur lorsque la température de l'eau du spa diminue

Ce déclenchement ne nécessite aucune manipulation sur votre clavier de commande



L'installation électrique doit être ABSOLUMENT réalisée par un électricien qualifié

Cette installation doit être conforme à la réglementation et aux normes nationales en vigueur

Matériel nécessaire :



- Boîtier Relais domestique type Bobine AC 230V/50 Hz-25A Type 2P/3P
- Câblage boîtier relais- PAC

Votre SPA possède en plus du boîtier de dérivation d'alimentation du SPA, un deuxième boîtier de dérivation permettant le branchement de votre boîtier relais

Vous pourrez repérer le côté du SPA où vous pourrez y accéder par le sticker

RACCORD
ELECTRIQUE PAC

Ne brancher aucun autre appareil à ce boîtier

Schéma informatif de raccordement de votre pompe à chaleur:

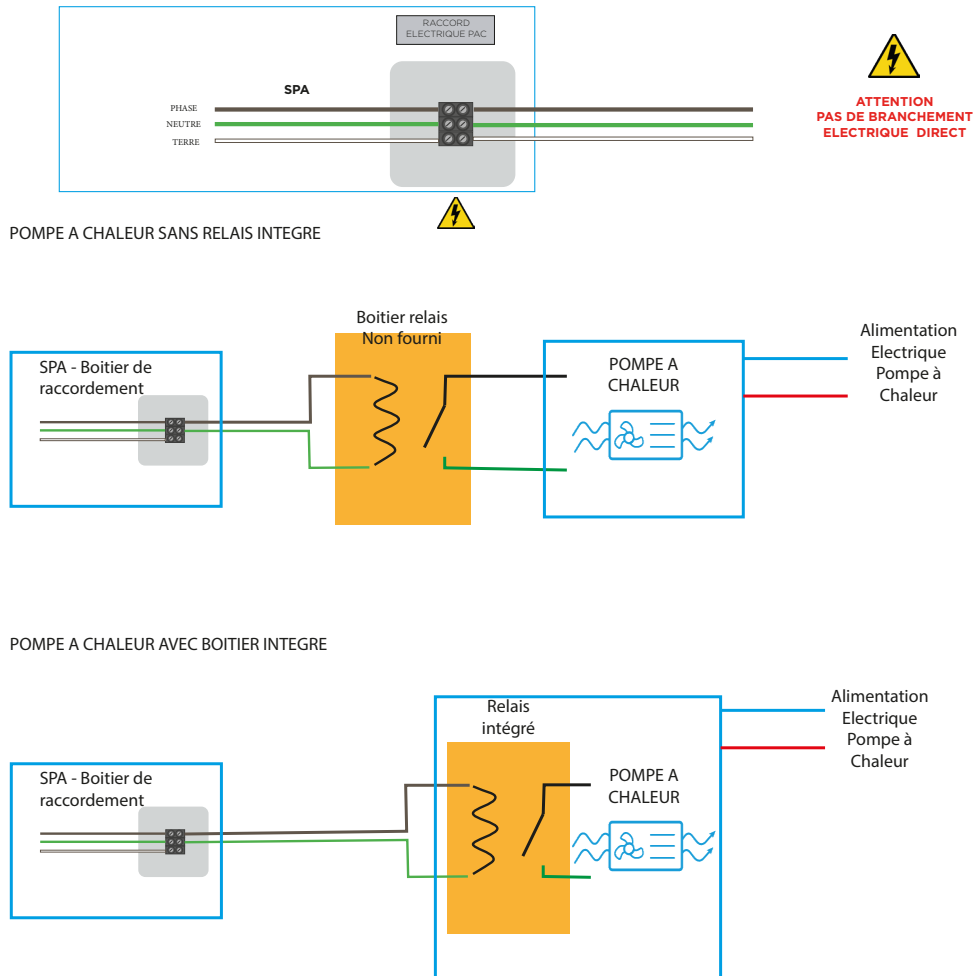

Effectuer les réglages

Avant la mise en route de votre pompe à chaleur et votre SPA, vous devez régler le débit d'eau sortant de votre SPA - le débit entrant dans votre Pompe à chaleur doit être au minimum de **2 m³/h**
Utiliser la vanne de sortie d'eau de votre SPA pour augmenter ou diminuer le débit .

Pour information :

Débit Maximum en sortie de spa : 12 m³/h

Débit Minimum en sortie de spa : 5 m³/h

Une fois l'installation terminée, mettez la pompe à chaleur pour spa sous tension et vérifiez que tout fonctionne correctement. Vérifiez que la température de l'eau augmente et que le système de filtration fonctionne également.

9. MISE À NIVEAU DU SPA



- Cette étape est primordiale car elle permet un débordement homogène du spa.
- Repérer correctement le positionnement des vis pour régler et fixer le châssis.
- Munissez-vous d'une clé Allen de 8.

1. Dévisser les 8 vis de verrouillage **1**. Il s'agira de les dévisser sans les sortir de leur emplacement.
[Les vis de verrouillage, dans les 4 coins du SPA, sont celles les plus éloignées des jambages].
2. Poser un niveau de grande longueur sur les plages intérieures **2** (penser à tenir le niveau pour éviter qu'il tombe et endommage l'intérieur du SPA).
3. Vérifier les 4 côtés pour en déterminer le côté de référence (au réglage le plus court)
4. Régler le niveau du SPA par l'intermédiaire des 8 vis de réglage **3**.
[Les vis de réglage, dans les 4 coins du SPA, sont celles les plus proches des jambages].
5. Vérifier à nouveau que les 4 côtés sont de niveau et recommencer l'opération tant que nécessaire.

Une fois le SPA parfaitement de niveau :

6. Serrer toutes les vis de verrouillage **1**.
7. Visser les 8 vis d'ajustement **4** au contact.
8. Dévisser les plot de calage pour les poser au contact avec le sol, une fois le spa en place.

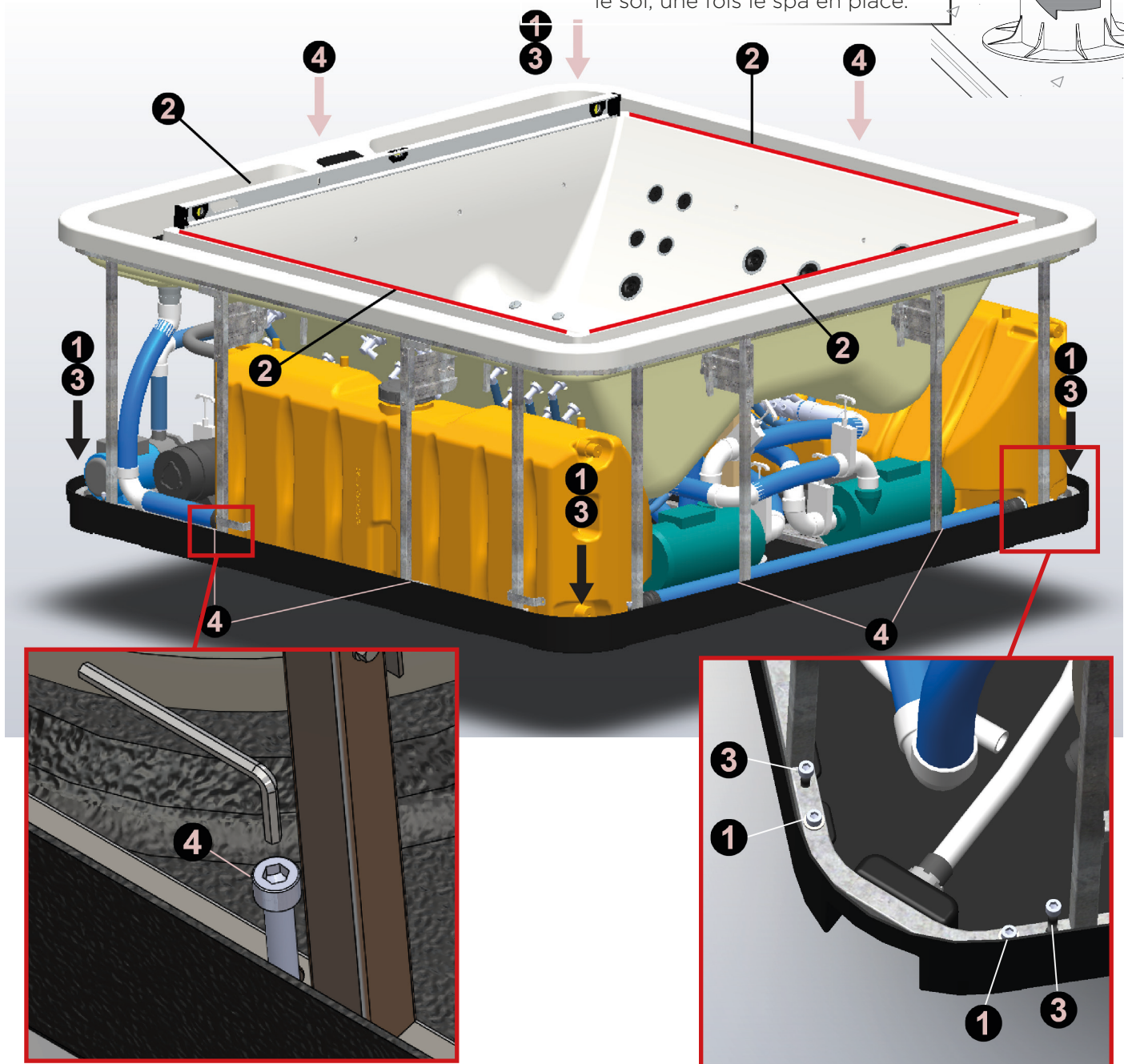
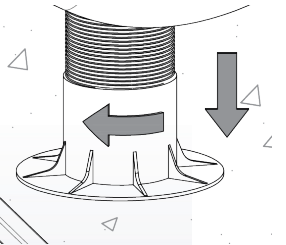

MISE EN MARCHÉ DU SPA ET TESTS DES CIRCUITS

1. MISE EN EAU

Avant de remplir le SPA, nous vous conseillons de nettoyer la coque et la couverture, selon les procédés explicités au chapitre «Nettoyage de la coque et de la couverture du SPA».

Le SPA a été soigneusement testé en cours de fabrication pour en assurer la fiabilité. Il se peut donc qu'un peu d'eau et de graisse stagne dans la plomberie et tachent la coque ou les côtés du SPA.



- **Laisser le SPA hors tension.**

1. Remplir le SPA au tuyau d'arrosage jusqu'à débordement.
2. Ouvrir votre vanne d'arrivée d'eau permettant de remplir les 2 bacs de votre SPA. [L'arrêt se fait automatiquement].
3. Assurez vous que les 6 vannes de votre SPA soient bien ouvertes, afin d'évacuer le plus d'air possible dans les tuyaux et le système de contrôle, au cours du remplissage.

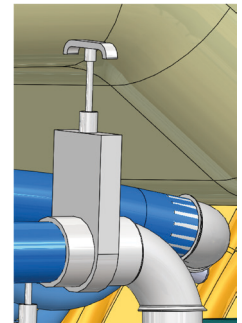

Vue d'une des vannes

2. LAVAGE ET RINÇAGE DU FILTRE

► [Les informations concernant le fonctionnement et l'entretien du filtre, sont données dans le chapitre "Filtration" page 30].

► Une fois votre Spa et les 2 bacs remplis jusqu'à leur niveau de fonctionnement, compléter le (directement dans le Spa) jusqu'à voir s'écouler l'eau dans le tuyau de trop plein des bacs (que vous avez préalablement raccorder au chapitre Préparation et branchement). Vous disposez alors d'un volume d'eau suffisant pour procéder au nettoyage du filtre comme suit.



- **Avant toute manipulation de la vanne du filtre, la pompe doit toujours être à l'arrêt.**
- **Il est nécessaire de faire un contre rinçage à la mise en service.**

► Il est nécessaire de faire un contre rinçage à la mise en service.

(Pour se faire, utiliser le mode "**arrêt des pompes**" ou, dans le cas d'une intervention plus longue, couper directement au disjoncteur de votre SPA pour ne pas endommager de façon irréversible votre filtre à sable.)

- Vérifier que la vanne du filtre est sur la position "lavage du filtre".
- Mettre la pompe de filtration en marche pour une durée de 40 secondes.

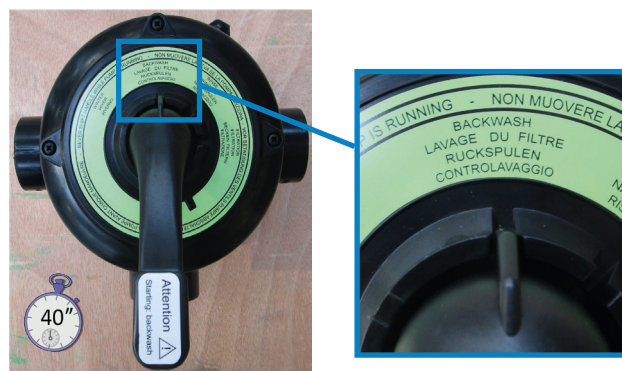

3. AMORÇAGE DES POMPES

1. Mettre le SPA sous tension : la pompe de recirculation se met en marche.
2. Vérifier :
 - En cas de fuite, arrêter l'eau et réparer avant de poursuivre.
 - Si l'amorçage de la pompe est impossible, et celle-ci tourne dans le vide pendant plus de deux minutes, il peut s'agir d'une "POCHE D'AIR" :
 1. Arrêter le système.
 2. Dévisser lentement le raccord au dessus de la pompe jusqu'à entendre la dépression et observer l'écoulement de l'eau dans la collerette du raccord. Dès que l'eau commence à sortir, resserrer le raccord.
 3. Remettre le système en marche.

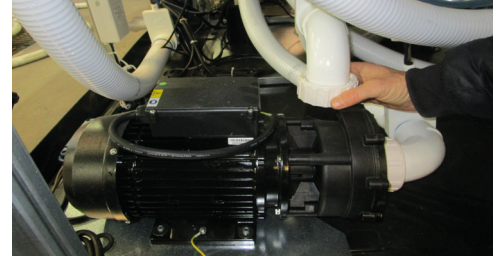

- **Si la pompe ne fonctionne toujours pas, contacter le service après vente.**

1. Mettre en marche les pompes de massage, par l'intermédiaire du clavier de commande.
2. Surveiller l'opération :
 - En cas de fuite, arrêtez l'eau et réparez avant de poursuivre.
 - Si l'amorçage d'une pompe est impossible, et celle-ci tourne dans le vide pendant plus de deux minutes, il peut s'agir d'une "POCHE D'AIR".
 1. Arrêter le système.
 2. Dévisser lentement le raccord au dessus de la pompe jusqu'à entendre la dépression et observer l'écoulement de l'eau dans la collerette du raccord. Dès que l'eau commence à sortir, resserrer le raccord.
 3. Remettre le système en marche.



- **Si une ou les 2 pompes ne fonctionnent toujours pas, contacter le service après vente.**

Pendant le fonctionnement :

- Si vous constatez que le débordement n'est pas homogène (rideau d'eau discontinu), ouvrez tout doucement la vanne de By-Pass située sous le clavier de commande jusqu'à obtenir un rideau homogène.
- Si malgré tout vous ne parvenez pas à obtenir un débordement homogène, cela indique une mauvaise mise à niveau. Reprenez alors la procédure de "Mise à niveau du SPA" après avoir vider le SPA.



RÉGLAGES ET PROGRAMMATION (CLAVIER K1000)

1. FONCTIONS DU CLAVIER TACTILE

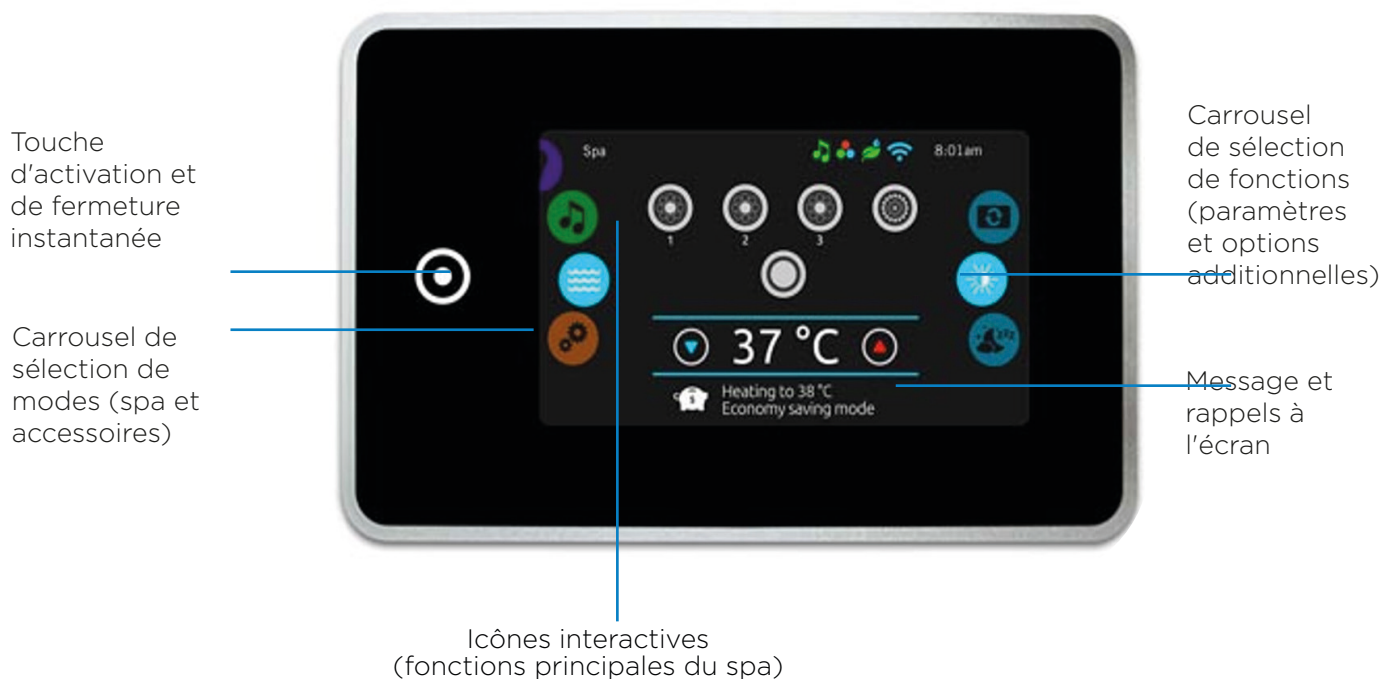

2. ICONES DE NOTIFICATION

Les icônes de notification, situées dans le coin supérieur droit de l'écran, indiquent le statut des accessoires à valeur ajoutée connectés au système de spa.



connecté au réseau
wifi

(Selon Option)



n'est pas connecté
au wifi

(Selon Option)

3. FONCTIONS SPAS

Instructions, étape par étape, pour configurer les paramètres du système et contrôler les principales fonctions du spa à partir du clavier principal in.k1000+.

Activer le clavier

3 minutes après que la dernière pompe se soit arrêtée, l'écran s'éteint s'il n'y a plus d'activité tactile.

Touchez l'écran pour réactiver le clavier. Puis suivez les instructions à l'écran pour accéder à l'écran principal.



Activation et arrêt instantané

in.k1000+ offre une touche d'activation et d'arrêt instantané du spa pour remettre en fonction ou stopper, d'une seule pression, les équipements et les accessoires utilisés.

Touche d'activation
et de fermeture
instantanée

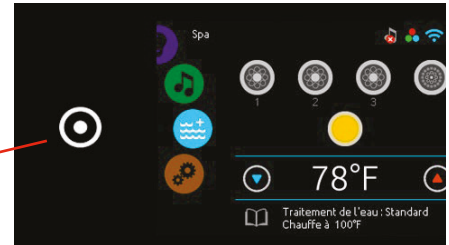

De la page d'accueil, le carrousel de sélection donne accès aux modes:

- couleur (suivant option)
- spa
- paramètres

Pour sélectionner un de ces modes, faites tourner le carrousel gauche vers le haut ou vers le bas jusqu'à ce que l'icône du mode souhaité s'allume au milieu de l'écran.

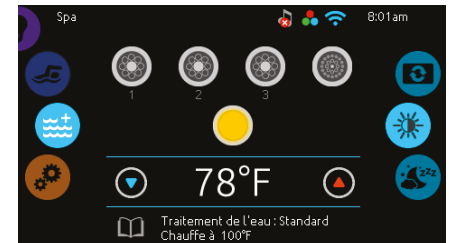

4. SPA MODE

Spa mode

Pour sélectionner le mode spa, faites tourner le carrousel gauche vers le haut ou vers le bas jusqu'à ce que l'icône du mode spa s'allume au milieu de l'écran.

La page d'accueil affiche les icônes de démarrage et d'arrêt des équipements, la température de l'eau, les messages et les rappels et l'accès aux paramètres des fonctions:

- Affichage de l'écran
- Contraste de l'écran

Pour accéder à l'une des fonctions, faites tourner le carrousel droit vers le haut ou vers le bas jusqu'à ce que l'icône de la fonction désirée s'allume au milieu de l'écran.

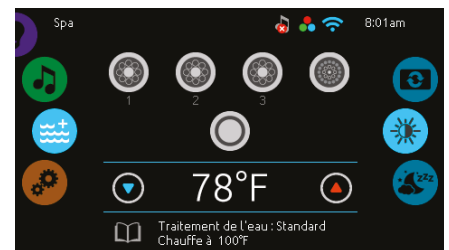

Démarrer ou arrêter des équipements

Pour démarrer ou arrêter un équipement (pompes, soufflerie, lumière), touchez l'icône qui y est associé. Les icônes s'animent lorsque l'équipement est activé, et restent statiques lorsque l'équipement est éteint.

Les icônes sur l'écran reflètent la vitesse ou l'état des équipements en cours d'utilisation dans votre spa. Lorsqu'un équipement compte plus d'une vitesse, appuyez sur la touche jusqu'à ce que vous atteigniez la vitesse désirée.

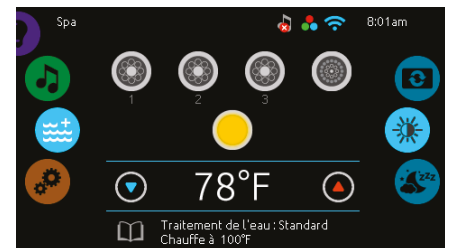

Température de l'eau

La température au bas de l'écran indique la température réelle de l'eau. Utilisez les touches Haut/Bas pour régler à la température désirée.

La valeur de consigne est affichée en bleu. Après trois secondes sans modification de la valeur de température définie, la température de l'eau courante s'affiche de nouveau.

Lorsque la valeur définie est inférieure à la température réelle, le refroidissement jusqu'à xx.x est affiché en-dessous. Lorsque la valeur définie est supérieure à la température réelle, le chauffage jusqu'à xx.x est indiqué sous la valeur. Il y a normalement un court délai avant que le chauffage ne commence, et c'est durant ce délai que le message « chauffage en attente » est indiqué sous la valeur.

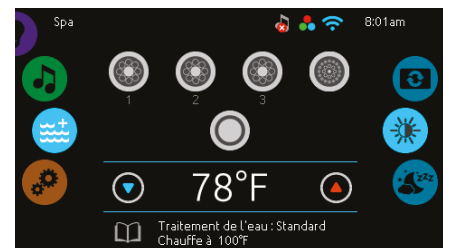

Affichage de l'écran

Pour modifier l'orientation de l'affichage à l'écran, faites tourner le carrousel droit vers le haut ou vers le bas jusqu'à ce que l'icône de l'affichage s'allume au milieu de l'écran. Touchez simplement la ligne du paramètre d'affichage que vous désirez sélectionner.



Contraste de l'écran

Pour modifier le contraste de l'écran, faites tourner le carrousel droit vers le haut ou vers le bas jusqu'à ce que l'icône de contraste s'allume au milieu de l'écran.

Touchez simplement la ligne du paramètre de contraste que vous désirez sélectionner.

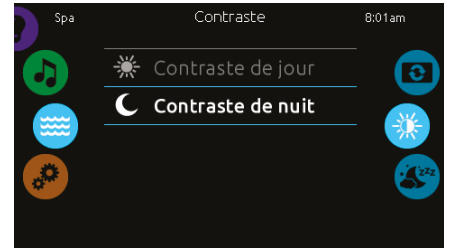

Mode veille

Appuyez sur l'icône pour aller directement en mode veille. En mode veille, si de l'eau éclabousse par inadvertance le clavier, il sera impossible de démarrer ou arrêter une pompe ou un accessoire.

Il est recommandé de mettre le spa en veille avant de mettre la couverture.

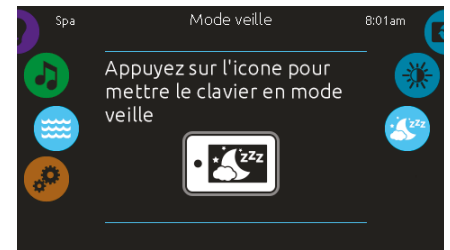

5. PARAMÈTRES DES FONCTIONS

Carrousel de sélection : mode paramètres



Liste des paramètres





Carrousel de sélection de fonctions :

- traitement de l'eau
- entretiens
- date et heure
- clavier
- config. électriques
- wifi (Selon Option)
- divers
- à propos

Pour sélectionner le mode paramètres, faites tourner le carrousel gauche vers le haut ou vers le bas jusqu'à ce que l'icône du mode paramètres s'allume au milieu de l'écran.

5.1) Traitement de l'eau

La section «Traitement de l'eau» vous aide à configurer vos paramètres de filtration et de chauffage. Choisissez l'option Absent, Standard, Économie d'énergie, Super économies, et Fin de semaine, selon vos besoins. Un crochet vert s'affiche sur l'icône sélectionnée pour confirmer.

 Absent	 Standard	 Économie d'énergie	 Super économie	 Fin de semaine
Dans ce mode, le spa est toujours en mode économie. La valeur de consigne est réduite de 7°C (20°F).	Le spa ne passe jamais en mode économie et filtre selon la configuration logicielle du contrôleur de span.	Le spa est en mode économie durant les heures de pointe de la journée et revient en mode normal le week-end.	Le spa est toujours en mode économie durant les heures de pointe, tous les jours de la semaine.	Le spa est en mode économie, du lundi au vendredi, et fonctionne normalement durant la fin de semaine.

5.2) Modifier un horaire de traitement de l'eau

Traitement de l'eau

Pour modifier une option de traitement de l'eau, touchez l'icône de crayon à l'extrémité droite du traitement pour afficher le menu de traitement de l'eau sélectionné.

Économie

Appuyez sur l'onglet Économie pour changer le réglage économie. Vous pouvez ajouter un horaire économie en touchant la ligne orangée «Ajouter Économie».

Pour supprimer un horaire, appuyez sur l'icône de poubelle à l'extrémité droite de la ligne de cet horaire.

Cycles de filtration

Appuyez sur l'onglet Filtration pour les réglages de filtration (ou les horaires). Vous pouvez ajouter un horaire filtration en touchant la ligne orangée «Ajouter Filtration». Pour supprimer un horaire, appuyez sur l'icône de poubelle à l'extrémité droite de la ligne de cet horaire.

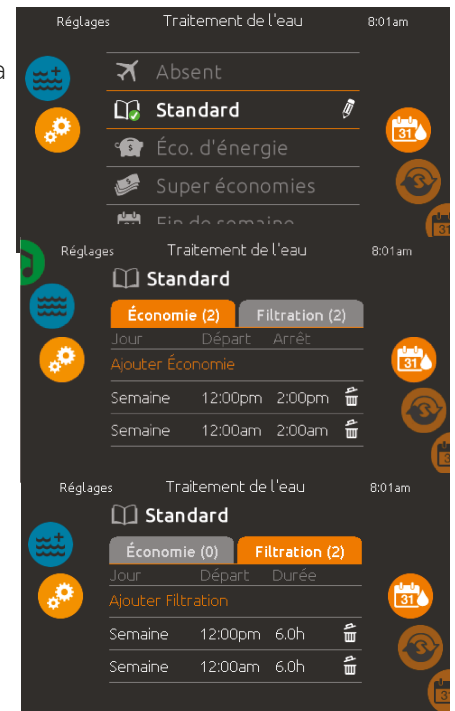

En mode Économie, la valeur de consigne est réduite de 11°C ce qui signifie que le système de chauffage ne démarrera pas sauf si la température descend de 11 °C sous la température à laquelle le spa est réglé. L'horaire de filtration présenté à l'écran s'applique à la pompe de filtration principale, la pompe 1. Si votre spa utilise une pompe de circulation configurée pour fonctionner 24 heures par jour, l'écran indique les réglages d'épuration plutôt que de filtration. Les cycles de purge sont préprogrammés pour un nombre défini de minutes, par conséquent, la durée est définie comme non disponible à l'écran; l'heure de début peut être modifiée.

Vous pouvez modifier un horaire programmé en le sélectionnant et en ajustant son horaire.

De nombreuses possibilités vous sont offertes pour l'horaire (lundi à vendredi, fin de semaine, tous les jours, ou journées individuelles).

Les horaires se répéteront chaque semaine. L'heure et la durée sont définies par incréments de 30 minutes

Lorsque vous avez réglé l'horaire, appuyez sur l'icône «Confirmer». Si vous ne désirez pas faire de changements, appuyez sur l'icône «Annuler» ou le bouton calendrier.



5.3) Entretien

Paramètres entretien

Pour modifier les paramètres de la fonction entretien, faites tourner le carrousel droit vers le haut ou vers le bas jusqu'à ce que l'icône entretien s'allume au milieu de l'écran.

De la page entretien, le carrousel de sélection donne accès à la fonction:

- Rappels
- Arrêt des pompes

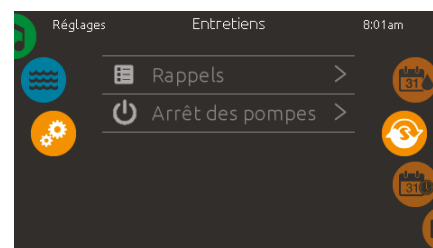

Appuyez sur la ligne du paramètre d'affichage que vous désirez sélectionner.

Rappels

Le clavier in.k1000+ vous donnera des rappels sur l'entretien que nécessite votre spa, comme le rinçage ou le nettoyage du filtre. Chacune des tâches a sa propre durée, basée sur une utilisation normale.

Le menu des rappels vous permet de vérifier le temps restant avant qu'un entretien soit nécessaire, et de réinitialiser le temps une fois que la tâche a été complétée.

Pour réinitialiser une tâche, sélectionnez-la en appuyant sur la flèche courbée, et confirmez lorsque vous êtes invité à le faire. Une fois confirmée, la tâche se réinitialisera. Vous pouvez également utiliser l'option Réinitialiser les rappels pour réinitialiser tous les rappels.



Arrêt des pompes

Le mode « arrêt des pompes » vous permet de faire tout entretien nécessaire sur votre spa. Les pompes s'arrêteront durant 30 minutes et repartiront automatiquement par la suite. (option à utiliser pour faire les back wash)

Votre page normale réapparaîtra une fois les pompes reparties.

Il se peut que votre pompe de recirculation ne s'arrête pas instantanément.

Dans ce cas, patientez une dizaine de secondes.

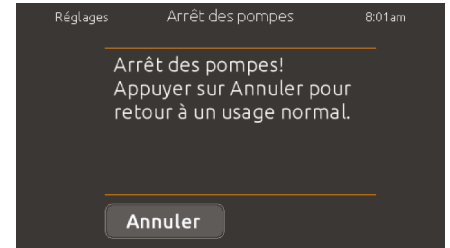

5.4) Date et heure

Paramètres date et heure

Pour modifier les paramètres de la fonction date et heure, faites tourner le carrousel droit vers le haut ou vers le bas jusqu'à ce que l'icône date et heure s'allume au milieu de l'écran.

Appuyez simplement sur la fonction que vous désirez changer.

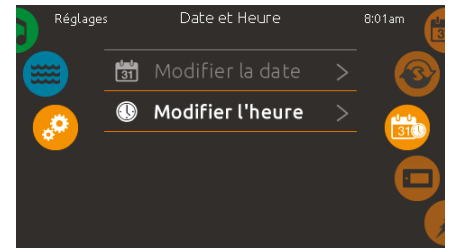

Régler la date

Dans cette section vous pouvez ajuster l'année, le mois et le jour. Glissez simplement la colonne que vous voulez changer vers le haut ou le bas et sélectionnez la valeur désirée.

Lorsque terminé, appuyez sur l'icône date et heure à droite de l'écran.



Régler l'heure

Dans cette section vous pouvez changer l'heure les minutes et le format de l'heure. Glissez simplement la colonne que vous voulez changer vers le haut ou le bas et sélectionnez la valeur désirée. Lorsque terminé, appuyez sur l'icône date et heure à droite de l'écran.

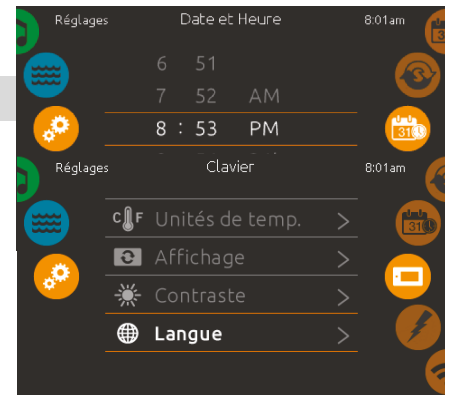

5.5) Paramètres du clavier

Paramètres clavier

Pour modifier les paramètres de la fonction clavier, faites tourner le carrousel droit vers le haut ou vers le bas jusqu'à ce que l'icône clavier s'allume au milieu de l'écran.

Appuyez simplement sur la fonction que vous désirez changer.



Unités de température

Pour afficher la température de l'eau en degrés °F ou °C, appuyez simplement sur l'unité que vous désirez utiliser. Confirmez votre choix en appuyant sur l'icône clavier.

Orientation de l'affichage

Pour choisir ou modifier l'orientation d'affichage à l'écran, appuyez simplement sur l'orientation que vous désirez utiliser. Confirmez votre choix en appuyant sur l'icône clavier.

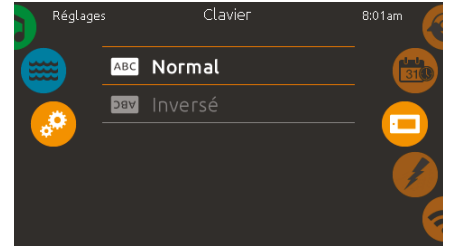

Contraste de l'écran

Pour choisir ou modifier le contraste de l'écran, appuyez simplement sur le contraste que vous désirez utiliser. Confirmez votre choix en appuyant sur l'icône clavier.

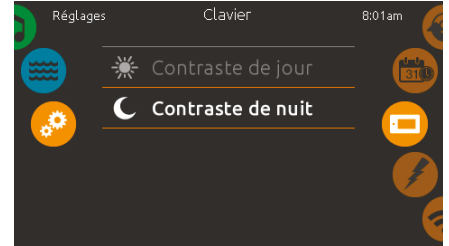

Langue d'affichage

Pour choisir ou modifier ma langue d'affichage de l'écran, appuyez simplement sur la langue que vous désirez utiliser. Confirmez votre choix en appuyant sur l'icône clavier.

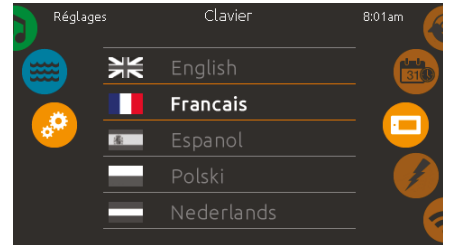

Verrouiller/déverrouiller le spa

Lorsque vous activez cette option, l'utilisateur peut partiellement ou complètement verrouiller le clavier

Lorsque l'option verrouillage complet est sélectionnée, toutes les fonctions sont verrouillées.

Lorsque l'option partiel est sélectionnée, vous ne pouvez activer que des accessoires. Les réglages ne peuvent pas être modifiés dans ce mode.



Lorsque vous désirez verrouiller le clavier, on vous demandera de choisir un code à 4 chiffres. Le même code vous sera demandé pour déverrouiller le clavier.

A chaque fois que vous désirez verrouiller le clavier, on vous demandera votre code à 4 chiffres.

Le clavier peut être déverrouillé avec le code universel (3732) ou en le réinitialisant.

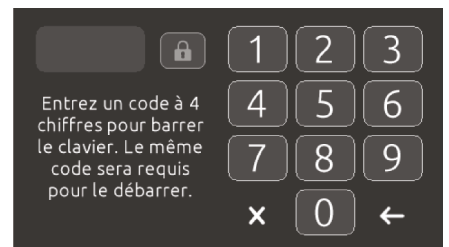

Couleur du clavier

Si cette option est disponible (selon configuration du spa), la couleur du contour du clavier su spa peut être changée. 8 couleurs prédéfinies sont disponibles.

Si le in.mix est installé, la couleur du clavier peut aussi être associé à une zone in.mix.

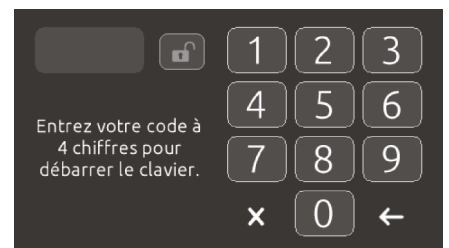

5.6) Divers

Divers

Ce menu vous permet de modifier l'option «Temps chaud» et «Messages d'info» dans le centre média.

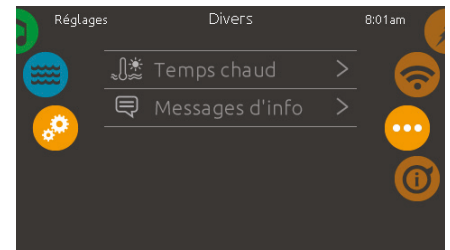

Temps chaud

Une pompe en fonction génère de la chaleur et peut augmenter la température de votre eau. L'option temps chaud vous permet de contourner la protection surchauffe de votre système de filtration. Lorsque temps chaud et hors fonction, votre spa continuera de filtrer même si la température de l'eau est élevée.

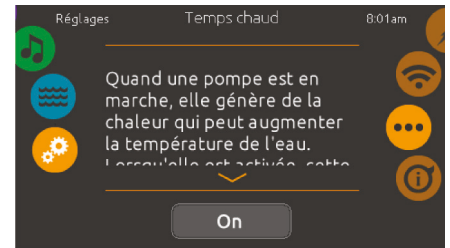

Messages d'info

Appuyez sur la touche Afficher/Cacher pour modifier l'affichage du message.

Si l'option Cacher est sélectionnée, le message du mode «Smart Winter» apparaîtra seulement lorsque le cycle d'épuration du mode «Smart Winter» est en marche. Sinon le message s'affichera à chaque fois que le spa est en mode « Smart Winter ». Si l'option Cacher est sélectionnée, les messages « chauffage en attente » et « filtrage en attente » n'apparaîtront pas.



5.7) A propos de votre système

A propos

Pour obtenir plus d'information à propos de votre système, faites tourner le carrousel droit vers le haut ou vers le bas, jusqu'à ce que l'icône à propos s'allume au milieu de l'écran.

Le numéro de logiciel du clavier in.k1000+ et les numéros de révision des différents composants de votre système s'afficheront à l'écran.



5.8) WIFI (Selon Option)

(disponible uniquement si le système détecte un module in.touch connecté)

Paramètres wifi

Pour modifier les paramètres de la fonction wifi, faites tourner le carrousel droit vers le haut ou vers le bas, jusqu'à ce que l'icône wifi s'allume au milieu de l'écran.

Réseaux wifi

Après quelques secondes les différents réseaux visibles par le module in.touch s'afficheront dans la fenêtre avec la force de chaque signal. Glissez la liste vers le haut ou le bas pour sélectionner votre réseau. Lorsque le module in.touch est connecté à un réseau WiFi, un crochet vert apparaît dans le menu Wi-Fi et le nom du réseau est affiché dans le menu Réglages.

Wifi (in.touch 2)

Lorsqu'un in.touch2 est détecté, ce réseau apparaît (in.k1000+ version 12 et antérieure).

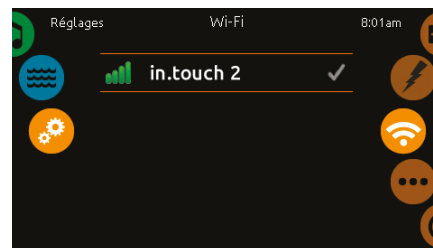

Module in.touch non-connecté

Si le module in.touch de votre système n'est pas connecté, ce message s'affichera à l'écran.



5.9) Configuration électrique

Veuillez ne pas effectuer de changement dans cette section à moins que vous soyez un électricien qualifié.

6. TROP D'EAU SUR L'ÉCRAN

Essuyer l'écran

Ce message apparaît lorsqu'il y a trop d'eau sur l'écran tactile. Dans ce cas, il suffit d'essuyer avec un tissu sec l'excès d'eau.

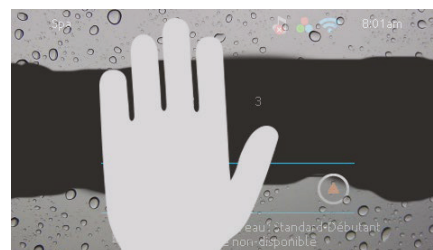

7. MESSAGES D'ERREURS LORS DE L'INSTALLATION

Si une erreur se produit suite à la connexion du clavier in.k1000+ au système de votre spa, l'un des 2 messages suivants apparaîtra à l'écran. Si c'est le cas, suivez les instructions du message ou contactez votre détaillant pour plus d'informations.

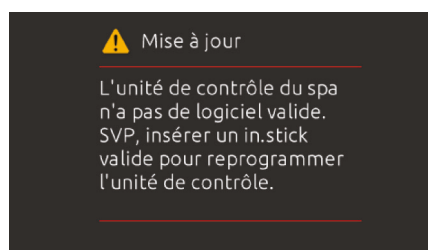
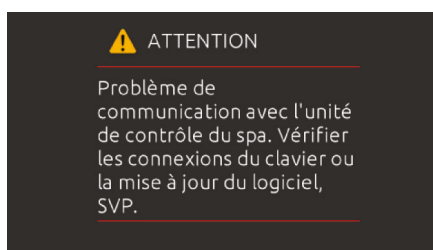

8. LES COMMANDES MANUELLES

8.1) Les différentes buses

3 types de buses différents sont associés pour vous apporter les meilleurs massages :

Affleurantes 3.5" rotative	Affleurantes 2.5" directionnelle	Affleurantes 3.5" directionnelle
		

L'ensemble des buses de même dimension sont interchangeables et obturables.

► Pour démonter une buse :

- Tourner la rosace dans le sens inverse des aiguilles d'une montre pour la déclipser, puis continuer à dévisser.
- Pour la remonter, visser jusqu'à l'enclenchement de son clip de maintien.



- **Ne jamais obturer toutes les buses en même temps et ne jamais les obturer complètement, pour éviter tout risque de mettre le système en surpression.**

9. COMPORTEMENT DU SPA

9.1) Pompes

Appuyez sur le bouton «Touche 1» une fois pour allumer ou éteindre la pompe 1. Appuyez sur le bouton «Touche 2» pour activer la pompe 2. Si elle restent allumées, les pompes s'éteindront après 15 minutes.



9.2) Pompe de circulation

Le système est équipé d'une pompe de circulation, elle sera configurée pour s'allumer quand le système mesure la température, pendant les cycles de filtration, dans des conditions de gel, ou quand une autre pompe est allumée. Le mode de fonctionnement spécifique à la pompe de circulation à été déterminé par le fabricant et ne peut pas être changé. Si le mode de filtration 24/24 n'est pas choisi, la pompe se remet e route pour analyser la température toutes les 15 min.

9.3) Filtration et Désinfection UVc

Option désinfection UVc :

Pour les Spa équipés de l'option désinfection UVc, ce système améliore la qualité de l'eau en neutralisant les bactéries et virus. Il vient en complément de la désinfection rémanente et ne doit pas se substituer à l'ajout de Chlore ou de Brome.

Indicateur performance : ce système est équipé d'un avertisseur sonore (Bip au démarrage) qui se déclenche lors du passage de 100% à 99% d'efficacité. Pour autant qualité de l'eau reste encore bien supérieure à une désinfection classique.

Pendant la filtration, la désinfection UVc s'allumera avec la pompe de circulation. Le système est programmé avec un cycle de filtrage qui se déclenchera à 20h (en supposant que l'heure est bien réglée). L'heure et la durée sont programmables. Un deuxième cycle de filtration peut être programmé si nécessaire. Au début de chaque cycle de filtration la soufflerie (s'il y en a une) ou les 2 pompes fonctionneront brièvement pour nettoyer la tuyauterie et maintenir la qualité de l'eau.

La désinfection UVc s'arrête automatiquement pour une durée de 40min lorsqu'un accessoire est activé manuellement (pompes, soufflerie, lumière), même si un cycle de filtration est en cours.

9.4) Protection contre le gel

Si les capteurs de température dans le réchauffeur détectent une température trop basse, la pompe et la soufflerie s'allument automatiquement pour protéger contre le gel. La pompe et la soufflerie fonctionneront continuellement ou périodiquement en fonction des conditions.

INSTRUCTION D'ENTRETIEN

1. GÉNÉRALITÉS

Ne pas laisser le spa au soleil sans eau et sans sa couverture, sous peine d'endommager la coque. Toujours couvrir le spa de sa couverture lorsqu'il n'est pas utilisé, qu'il soit plein ou vide. Ne pas exposer le spa à la pluie, ni à la neige. Construire si possible un abri pour le spa.

Ne pas tenter d'ouvrir le boîtier de commande électrique. Il ne contient aucune pièce qui nécessite un entretien.

Avant d'entrer dans le spa, il est conseillé de se laver ou de se doucher sans savon et de porter un maillot simplement rincé à l'eau claire afin d'éviter que l'eau du spa ne soit contaminée par du détergent ou du savon. Vider régulièrement le spa et le remplir d'eau propre.

Il est très important que l'eau du spa soit toujours propre et claire. Nous vous conseillons de la changer tous les 60 à 90 jours selon l'usage, pour cela vidanger l'eau. (Voir le chapitre correspondant).

2. L'ENTRETIEN DE L'EAU

► Un bon entretien de la qualité de l'eau vous permettra de garder votre SPA longtemps. Pour cela il vous faudra simplement équilibrer l'eau de votre SPA et éviter la formation de calcaire qui pourrait endommager votre système.

2.1) Les termes utilisés en quelques mots :

pH : Potentiel Hydrogène est le coefficient déterminant l'acidité ou la basicité de l'eau.

Le niveau de pH doit être compris entre 7 et 7,4, un pH à 7,2 étant l'idéal.

Très important pour la désinfection, le pH a également une influence sur le comportement chimique à la corrosion, la tolérance cutanée et/ou oculaire ainsi que le processus de floculation, il doit être contrôlé une fois par semaine.

Une eau au pH incorrect est généralement agressive pour la peau et les yeux et peut endommager les pièces et matériaux du Spa.

Type de désinfectant utilisé :

- Brome : $7.0 < \text{pH} < 7.4$

- Chlore : $7.0 < \text{pH} < 7.8$

Le pH est acide s'il est inférieur à 7, neutre à 7 et alcalin s'il est supérieur à 7.

TAC : Titre Alcalimétrique Complet est le niveau d'alcalinité de l'eau.

Le niveau du TAC idéal est compris entre 8° (80ppm) et 10° (100ppm).

Plus le TAC est élevé, plus il est difficile de faire varier le pH de l'eau.

°TH : Titre Hydrotimétrique est le niveau de calcaire de l'eau.

Le taux de la dureté de l'eau idéal est compris entre 7 et 15 °TH

Trop douce, l'eau détériore le réchauffeur et, trop dure, les tuyaux et les buses se bouchent par l'accumulation de calcaire.

2.2) Première mise en service

► Se procurer un kit de mesure et d'entretien de l'eau

- Tablettes de stérilisant (Chlore ou Brome)
- Un diffuseur flottant
- Oxydant choc
- pH+ et pH-
- Bâtonnets de tests chimiques



Diffuseur flottant



Tablettes de chlore

Ne pas mettre les tablettes dans la surverse du SPA

► Procédure

- Tester le TAC, le pH et le °TH, une fois votre spa rempli à l'eau du robinet.
- Ajuster le pH afin qu'il soit compris entre 7 et 7.4. Utiliser du pH+ ou du pH- si besoin.
- Ajouter un stérilisant : du chlore (conseillé) dans un diffuseur, soit du brome.

Remarques

- Il est interdit d'utiliser un adoucisseur d'eau ou un osmoseur, car l'eau adoucie est chimiquement instable.
- La quantité de chlore dans votre eau peut être diminuée jusqu'à 50% du taux normal grâce au nouveau système de filtration de votre SPA
- La quantité de chlore peut être contrôlée après 30 minutes de recirculation de l'eau alors qu'en cas d'usage de brome, la baignade et le contrôle du taux, ne sera possible que 24h après.
- Un surdosage de chlore ou de brome pourrait entraîner des dégâts aux voies respiratoires et aux éléments du SPA, coussins, pièces plastiques, couverture,... de façon irréversible. Cela ne pourra pas être couvert par la garantie.
- Vérifier le taux de chlore ou de brome avant de remettre un galet, le SPA peut rester quelques jours sans galet sans perdre son taux de désinfection.

2.3) Entretien courants

Entretien quotidien

- Mettre une tablette de chlore ou de brome dans le diffuseur flottant pas sur la coque ce qui pourrait l'abîmer.
Faire toujours un contrôle de l'eau avant de remettre une tablette.

Entretien hebdomadaire

- Nettoyer les traces sur la coque et sur la ligne de débordement.
- Contrôler votre taux de pH et rectifier si besoin.
- Utiliser de l'oxydant choc pour rattraper votre eau trouble ou verte si besoin.



- **Il est important d'apporter un soin particulier au traitement chimique de l'eau, pour les personnes se baignant, et, pour éviter une dégradation du matériel par corrosion, une décoloration altérant la surface du Spa, etc...**
- **Reportez-vous aux données fabricants sur les emballages des produits d'entretien utilisés.**

Remarque

En ce qui concerne la vidange des eaux usées, il est important de se reporter à l'article R1331-2 du code de la santé publique. Cependant certaines communes agissent en application de l'article L. 1331-10. Se renseigner auprès des autorités locales pour connaître les normes applicables.

2.4) Entretien de la qualité de l'eau

Problème	Causes probables	Solutions
Eau trouble	Contamination maximum	Vider le Spa, le nettoyer et le remplir d'eau propre
	Eau déséquilibrée	Tester et corriger le pH
	Filtre usé ou obstrué	Nettoyer ou remplacer le filtre
	Stérilisation insuffisante	Stériliser ou choquer l'eau
Mousse excessive	Contamination maximum et/ou résidu de savon et/ou utilisation excessive d'anti-algue	Ajouter un démoussant
	Eau trop douce	Augmenter la dureté de l'eau
	Eau déséquilibrée	Tester et corriger le pH
Irritation de la peau et des yeux	Trop de chlore	Tester et corriger le stérilisant
	Niveau de stérilisation incorrect	Tester et corriger le pH
	Eau déséquilibrée	Utiliser du brome plutôt que le chlore Remplacer une partie de l'eau
Écume et pellicule grasse	Filtre usé ou obstrué	Nettoyer ou remplacer le filtre Nettoyer la ligne d'eau avec un produit non moussant
Algue	Stérilisation insuffisante	Ajouter un algicide
	Contamination importante	Choquer l'eau Tester et corriger le stérilisant
Eau colorée	Eau trop minérale	Ajouter un produit anti-tâches
	Corrosion des parties métalliques	Tester et corriger le pH
Mauvaises odeurs ou moisissures	Stérilisation insuffisante	Tester et corriger le stérilisant
	Contamination importante	Choquer l'eau Changer l'eau si > 90 jours
	Moisissure sur l'intérieur de la couverture	Nettoyer l'intérieur de la couverture et appliquer un imperméabilisant
Variation excessive du pH	Mauvais niveau du TAC	Tester et corriger le TAC
	Trop de baigneurs	Ajouter un stabilisant de pH
Tâches ou dépôts sur la surface de la coque	Eau trop minérale	Utiliser un nettoyeur détacheur
Altération et craquement de la couverture	Agressivité solaire	Utiliser un produit imperméabilisant et protégeant la couverture
	Utilisation de produits à base de silicone	

FILTRATION



- **Avant toute manipulation du filtre, disjoncter le SPA au tableau général.**



- Remplacer les composants usés et/ou abîmés le plus vite possible, n'utiliser que des pièces détachées d'origine.

1. CHANGEMENT OU NETTOYAGE DES MOUSSES DANS LE FILTRE

Si l'eau du SPA est moins pure ou si le manomètre est trop souvent en surpression malgré les lavages / rinçages, les mousses filtrantes devront être nettoyées. Vous trouverez toutes les informations pour l'ouverture de votre filtre dans la fiche "ENTRETIEN DU FILTRE" fournie ou dans le chapitre 3.

Pour nettoyer les mousses filtrantes:

1.1) Sortez les masses filtrantes et mettez-les dans une grande baignoire propre

1.2) N'utilisez pas de détergent. Rincez les mousses à l'eau claire

1.3) Si nécessaire trempez brièvement les mousses dans l'eau bouillante ou versez de l'eau bouillante dessus

1.4) Remettez les mousses filtrantes dans le filtre sans les ranger ni les écraser

Il est préconisé de le remplacer complètement les mousses tous les 6 à 7 ans.

Il est préconisé de nettoyer les mousses filtrantes tous les ans



Les fibres des masses filtrantes commencent la filtration dès 0.3 µm.

Toute particule $\geq 30\mu\text{m}$ est captée dès le passage de l'eau. Il n'est donc pas nécessaire d'utiliser de flocuant pour obtenir une eau cristalline très rapidement. Si besoin (attaque d'algues ou autre pollution particulière qui rendrait l'eau trouble) utiliser alors qu'une dose infime de flocuant : **10% maximum de la dose normalement recommandée**

Puis, lorsque l'eau du SPA est rattrapée, effectuez un bon lavage du filtre afin d'évacuer la substance grasse et visqueuse produite par le flocuant



2. CHANGEMENT DE POSITION DE LA VANNE MULTIFONCTIONS

La vanne multifonctions du filtre ne doit jamais être manœuvrée lorsque la pompe de filtration fonctionne. Il est donc essentiel d'éteindre la pompe avant de modifier la position de la vanne.

1. Appuyer sur la poignée de la vanne.

2. Tourner la vanne sur la position souhaitée.

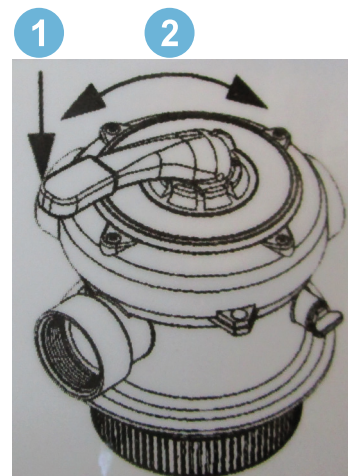

2.1) Filtration

C'est la position normale du filtre, pour nettoyer l'eau du SPA en permanence.

Principe de fonctionnement : L'eau atteint le filtre par le haut et passe par les mousses filtrantes. Cette action nettoie l'eau de ses micro-particules. Alors que les impuretés sont retenues dans la cuve du filtre, l'eau propre remonte et retourne dans le SPA.

- **Effectuer un Lavage du filtre suivi d'un rinçage tous les 3 mois minimum ou plus selon utilisation.**
- **Retirer et rincer les mousses filtrantes une fois par an**



2.2) Lavage du filtre (BackWash) / Rinçage

► Une fois votre Spa et les 2 bacs remplis jusqu'à leur niveau de fonctionnement, compléter le (directement dans le Spa) jusqu'à voir s'écouler l'eau dans le tuyau de trop plein des bacs (que vous avez préalablement raccorder au chapitre 5). Vous disposez alors d'un volume d'eau suffisant pour procéder au nettoyage du filtre comme suit.

- Positionner la vanne du filtre sur la position Lavage du filtre.
- Mettre la pompe de filtration en marche pour une durée de 40 secondes.

Principe de fonctionnement : l'eau circule du bas du filtre vers le haut, ainsi les impuretés contenues dans les mousses sont éliminées du filtre. L'eau souillée est ainsi évacuée vers l'égout.

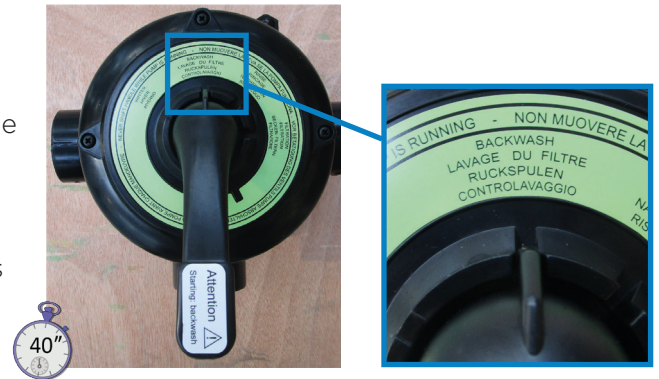

- Positionner la vanne du filtre sur la position Rinçage.
- Mettre la pompe de filtration en marche pour une durée de 20 secondes.

Principe de fonctionnement : l'eau circule dans le même sens qu'en cas de filtration, mais est envoyée à l'égout afin d'évacuer les impuretés entrées lors du Lavage du filtre.

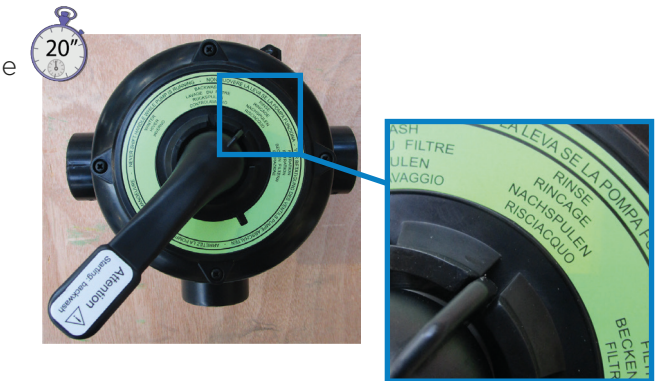

2.3) Hivernage

► Cette position est utilisée uniquement si vous vidangez votre spa en hiver. [Voir chapitre Option 2 : Vidange]

Une fois, l'eau complètement écoulee, positionnez la vanne du filtre sur Hivernage



3. NETTOYAGE OU CHANGEMENT DES MOUSSES

- a. Dévissez les 4 vis qui maintiennent la barre devant le filtre, à l'aide d'une clé de 8 mm.
- b. Retirez la barre.
- c. Dévissez les 2 raccords du filtre.
- d. Retirez le filtre à sable de son emplacement.
- e. Dévissez la bride du filtre à l'aide d'un tournevis cruciforme.
- f. Retirez ensuite la mousse du filtre pour la nettoyer ou la remplacer.

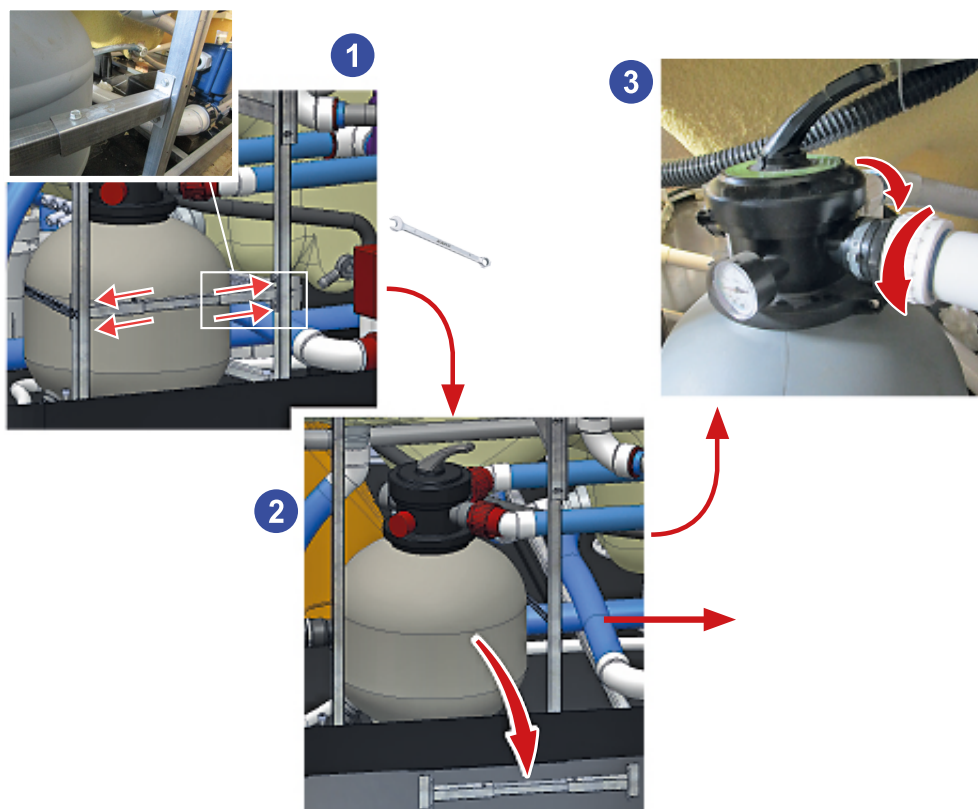

Une fois le remplissage terminé, procédez dans l'ordre inverse pour le remontage,

- g. Retirez l'entonnoir et nettoyez les bords du filtre.
- h. Revissez la bride du filtre à l'aide d'un tournevis cruciforme.
- i. Réglez la vanne du filtre à sable sur la position "Backwash".
- l. Remettez le filtre en place sous le SPA.
- m. Serrez les 2 raccords.
- n. Revissez la tige.

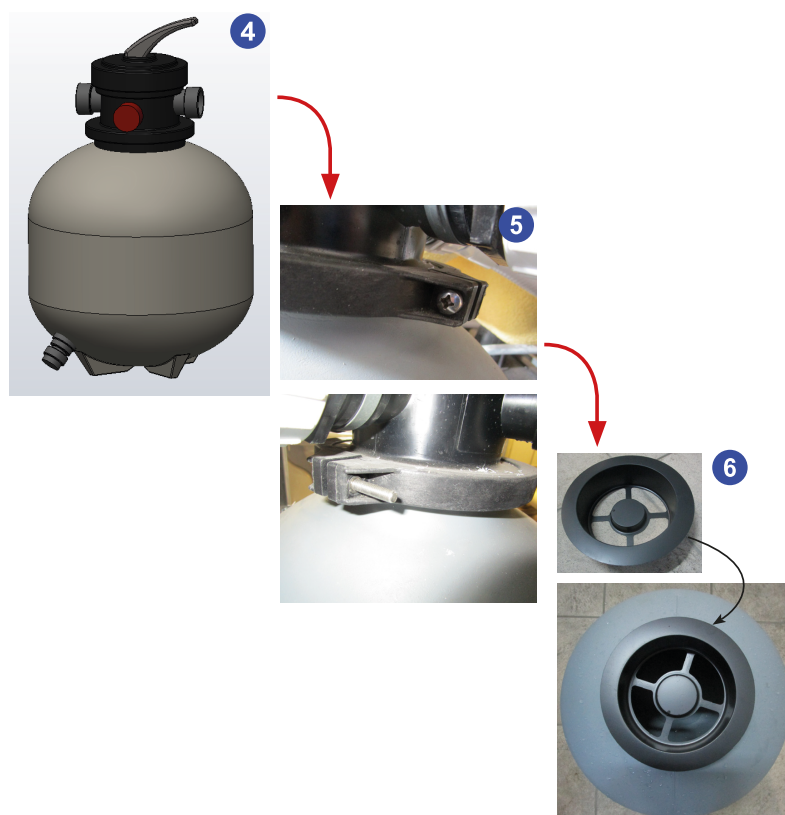

4. NETTOYAGE DE LA COQUE ET DE LA COUVERTURE DU SPA

- ▶ Nettoyer l'intérieur de votre SPA avec un chiffon doux humidifié pour supprimer poussières et salissures.
- ▶ Pour les tâches de graisse ou d'huile, les frotter avec de l'eau savonneuse. Ensuite sécher la surface avec un chiffon doux et propre. Nous vous conseillons d'utiliser des produits non abrasifs ou encore un produit conçu spécialement pour l'acrylique.
- ▶ Pour la couverture, nettoyer avec un lait nettoyant ou encore de l'eau savonneuse. Tous les 2 mois, enduire la surface de la couverture à l'aide d'un produit spécial simili cuir extérieur ou d'un peu d'huile d'amande douce (ou équivalent) permettra de lui garantir une plus grande longévité.
- ▶ La couverture n'est pas étanche aussi en cas d'hivernage, mettre une bâche étanche par dessus.



- **Ne pas utiliser de produits de nettoyage à base de cétones, hydrocarbures, acides, bases, ester et éthers, huiles essentielles, ni de produits abrasifs.**

L'emploi de la couverture permet d'économiser l'énergie en réduisant les pertes de chaleur et l'évaporation. C'est aussi un moyen esthétique d'empêcher que feuilles mortes et autres déchets ne pénètrent dans le SPA lorsque vous ne l'utilisez pas.



- **La couverture n'est pas conçue pour recevoir un poids.**
- **Elle n'est pas non plus un accessoire de sécurité qui pourrait remplacer une barrière de piscine.**
- **Pour prolonger sa durée de vie et éviter tout accident, ne pas s'asseoir, ni se coucher ou se tenir debout sur la couverture, ne pas poser non plus d'objets dessus.**
- **- Attention aux enfants -**

5. SURFACE ACRYLIQUE

► Veillez à ne pas utiliser aux abords de votre spa des outils ou autres éléments coupants, pointus qui risqueraient d'abîmer ou de rayer la coque.

- Les rayures mineures peuvent être éliminées avec du polish pour automobile de bonne qualité posé en fine couche.
- Les rayures profondes nécessitent une reprise par un spécialiste. Demandez conseil à votre revendeur.

6. VIDANGE

1. Mettre votre SPA hors tension.
2. Visser la molette de vidange Ø5cm jusqu'à la butée pour fermer l'écoulement ①. Votre SPA est équipé de 2 vidanges une pour la cuve et une pour les bacs tampons.
3. Dévisser et retirer le bouchon d'évacuation Ø3cm ②.
4. Visser le raccord de vidange ③.
5. Raccorder votre tuyau d'évacuation (type arrosage) à l'aide du raccord fourni ④.
6. Dévisser ⑤ puis tirer ⑥ la mollette de vidange : l'eau va s'évacuer par le tuyau d'arrosage.
Attendre l'évacuation totale de l'eau avant de passer à l'étape suivante.
7. Ouvrir toutes les buses au maximum.

Pour effectuer une vidange pour une mise à l'hivernage :

8. Fermer les venturis.
Munissez-vous d'un compresseur à air ou un souffleur à feuilles. Soufflez chaque jet, un à un des plus hauts au plus bas. La vidange totale du circuit évite le risque de gel.
9. Éponger l'eau restante dans le SPA, il est impératif d'éliminer l'eau résiduelle.
10. Afin d'éliminer l'eau résiduelle dans la pompe, pencher celle-ci légèrement vers l'avant pour évacuer celle-ci.

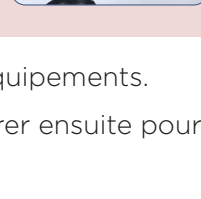
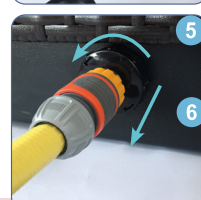

Remarque

- Ne pas mettre d'antigel pour tuyauterie dans votre SPA, ni dans les tuyaux, ni dans les équipements.
- Si vous hésitez sur la façon de procéder pour vidanger votre SPA pour l'hiver et le préparer ensuite pour le printemps suivant, faites appel à un professionnel pour l'entretien.
- Élimination de l'eau résiduelle dans la pompe



Dévisser le bouton de purge de la pompe pour éliminer toute l'eau du bas de sa cuve et éviter tout risque de gel.

- Ne pas mettre d'antigel pour tuyauterie dans votre SPA, ni dans les tuyaux, ni dans les équipements.
- Si vous hésitez sur la façon de procéder pour vidanger votre SPA pour l'hiver et le préparer ensuite pour le printemps suivant, faites appel à un professionnel pour l'entretien.

7. POSE DE LA COUVERTURE

Le SPA doit être protégé par sa couverture en fermant les clips .

La couverture n'étant pas étanche, la recouvrir si possible d'une bâche d'hiver afin de le protéger de la pluie et du gel

- Poser la couverture tel quel

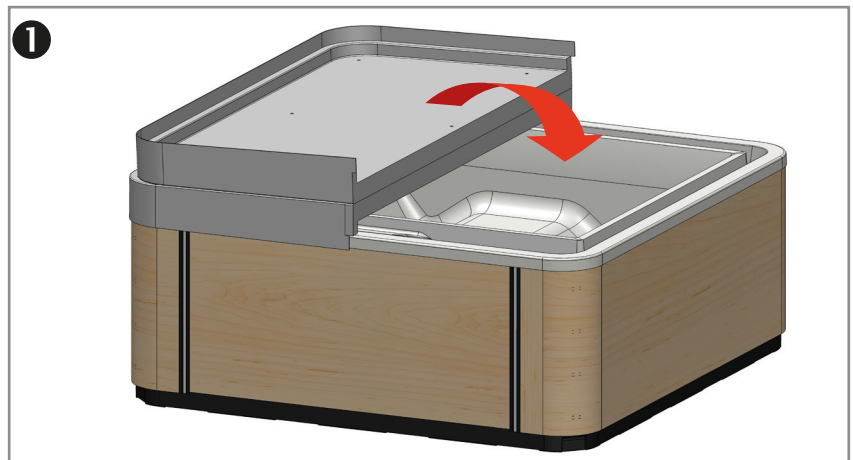

Vous pouvez clipser votre couverture :

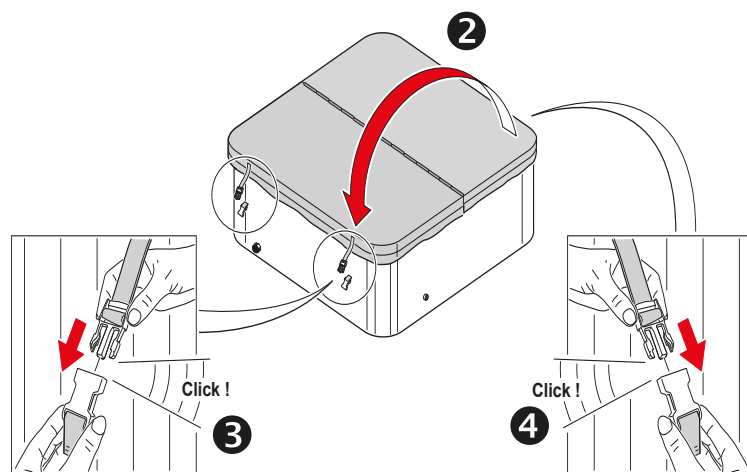

Après avoir fermé la couverture, sécuriser sa fermeture en utilisant le cadenas fourni

Ne pas s'asseoir ou se mettre debout sur la couverture

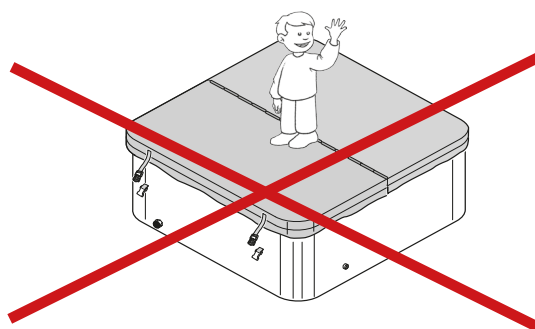

PRÉPARATION DU SPA POUR L'HIVER

OPTION 1 : MISE EN HIVERNAGE

Si vous vivez dans une région où les températures sont négatives en hiver, suivez les recommandations ci-dessous :



- **LAISSER LE GROUPE D'ALIMENTATION SOUS TENSION.**
- **POUR ÉVITER LE GEL DES SYSTÈMES ET DES TUYAUTERIES LAISSER LE SPA EN FONCTION**

Pour faire hiberner votre spa (consommation électrique très faible):

Régler la température de l'eau à 8°C , Filtration à 0, Mode Super économie 24H  et vérifier régulièrement son bon fonctionnement

OPTION 2 : VIDANGE

Effectuer le vidage complet du spa. Voir le chapitre «Vidange» (page précédent) .

Éliminer toute l'eau résiduelle à l'aide d'un compresseur d'air ou d'un aspirateur à eau dans les tuyauteries et les systèmes (pompe, réchauffeur etc ...)

Recouvrir votre SPA d'une bâche étanche

OPTION 3 : UTILISATION DU SPA TOUTE L'ANNÉE MÊME EN HIVER

Sachez qu'il est également possible de laisser son spa extérieur en fonctionnement pendant l'hiver.

Il suffit de traiter l'eau de votre spa et de la chauffer exactement comme en été. Pensez à bien le recouvrir de la couverture isotherme pour maintenir la température de l'eau lorsque vous ne l'utilisez pas.

DÉPANNAGE :

1. EN CAS DE PANNE DE BUSES

► Extraire les bacs pour pouvoir accéder aux buses :

1. Desserrer les 5 colliers à vis en prise sur le bac.
2. Dévisser à l'aide d'une clé allen de 5 et une clé plate de 8, sur chacun des 2 jambages amovibles, les 2 vis de maintien de la bride.
3. Dévisser à l'aide d'une clé plate de 7, les 2 vis maintenant les platines de jambages sur le chassis.
4. Dévisser les 2 vis de verrouillages maintenant chaque jambage.
5. Retirer les 2 jambages.
6. Faire glisser le bac dans la partie libérée du chassis.
7. Extraire le bac du socle en prenant soin de ne pas tirer sur les tuyaux et / ou câbles à proximité.

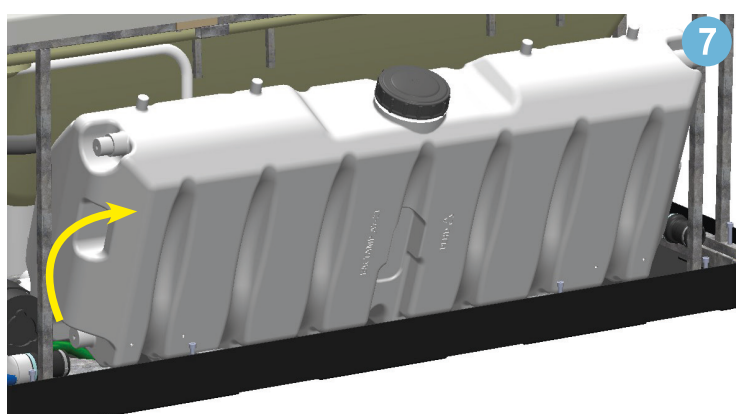
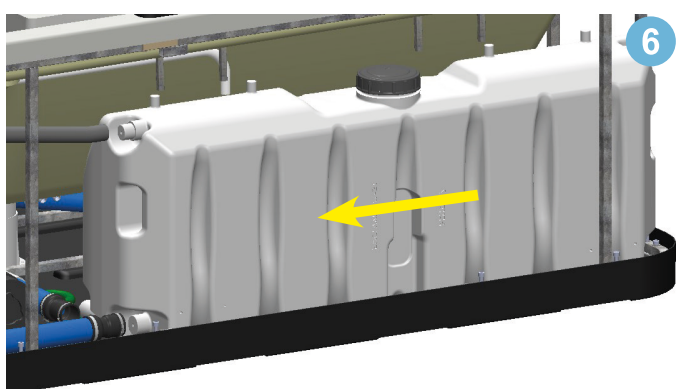
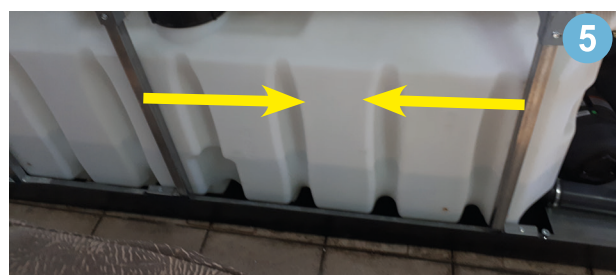
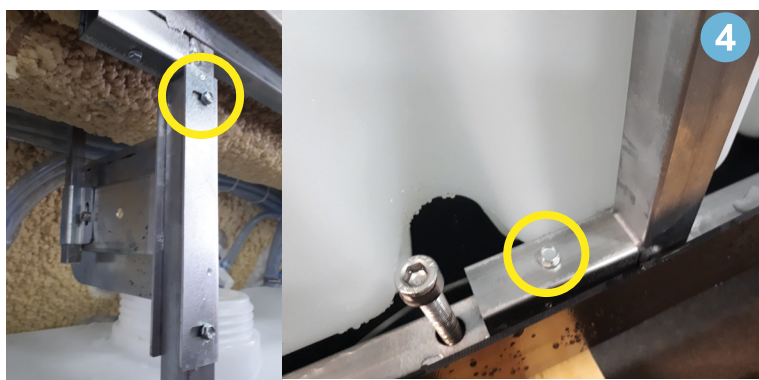

2. RÉPARATIONS

Problème	Cause probable	Solution
Le SPA ne fonctionne pas.	Alimentation défectueuse. Disjoncteur différentiel déclenché. Thermostat du réchauffeur déclenché.	Vérifier l'alimentation. Réenclencher le disjoncteur ; appeler le SAV s'il ne se réenclenche pas. Débrancher pendant au moins 30 minutes pour réinitialiser la limite supérieure du thermostat. En l'absence d'initialisation, vérifier si les filtres ne sont pas bouchés. Si le problème persiste, appeler le SAV.
Le SPA ne chauffe pas, mais l'éclairage et les jets fonctionnent.	Capteur intégré ouvert. Protection thermique de la pompe à circulation déclenchée.	Vérifier la cartouche filtrante. Le capteur se réinitialise quand l'eau circule à nouveau dans le réchauffeur. Si le réchauffeur se déclenche fréquemment, appeler le SAV. Vérifier la présence de poches d'air dans la tuyauterie. Débrancher le SPA, laisser refroidir la pompe de circulation. La protection thermique de la pompe de circulation se réinitialise quand la pompe a refroidi et que le courant est rétabli. Si la protection se déclenche trop souvent, contacter le SAV.
Jets faibles ou irréguliers.	Niveau d'eau insuffisant. Filtres colmatés. Venturis fermés. Jets fermés.	Ajouter de l'eau. Nettoyer les filtres. Ouvrir les venturis. Ouvrir les jets en réglant les têtes.
Pas d'éclairage.	Câblage ou éclairage défectueux.	Remplacer l'ensemble.
Perte de débit du débordement.	Mousses encrassées.	Si la pression du manostat du filtre indique une valeur: - comprise entre 0,3 et 0,5 bar, ouvrez progressivement la vanne de by-pass jusqu'à obtention d'un débordement périmétrique homogène - inférieure à 0,3 bar, procéder au nettoyage (lavage + rinçage) de votre filtre (reportez vous au chapitre "FILTRATION"). Si le débordement n'est toujours pas satisfaisant et que vos mousses filtrantes n'ont pas été remplacées depuis quelques années, procéder à leurs remplacements (reportez vous au chapitre "FILTRATION")

Kinedo

Les Règles d'utilisation de votre SPA

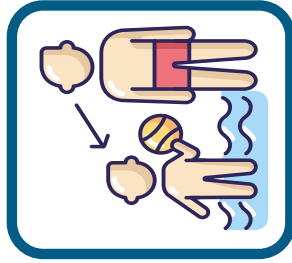

Ne pas laisser les enfants sans surveillance



Ne pas plonger ou sauter



Doucher vous avant d'entrer dans votre SPA

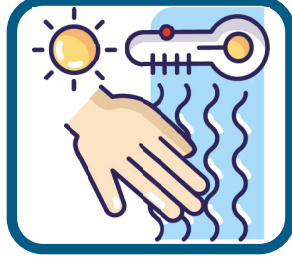

Vérifier la température de l'eau avec la main avant usage



Ne pas utiliser le SPA sous l'emprise d'alcool



Ne pas utiliser le SPA sous l'emprise de médicament



Ne pas manger ou boire dans le SPA

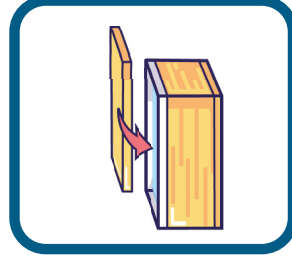

Remettre la couverture après utilisation

Pour plus d'informations, reportez-vous à la notice de votre SPA

L'entretien de votre SPA

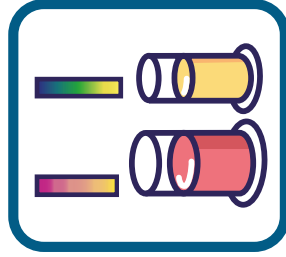

Vérifier toutes les semaines le pH et la désinfection de l'eau



Nettoyer votre filtre toutes les semaines
Pour les filtres à sable, les rincer tous les mois

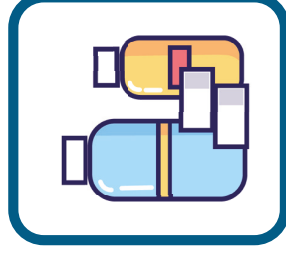

Traiter l'eau avec les produits adaptés à votre type de filtration

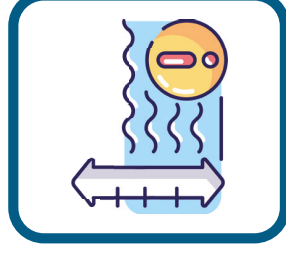

Vérifier le niveau de l'eau régulièrement

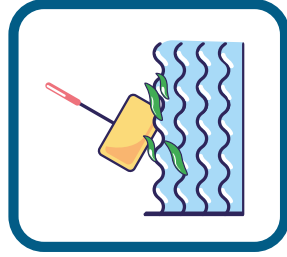

Enlever les feuilles mortes



Nettoyer la coque de votre spa avec un chiffon doux

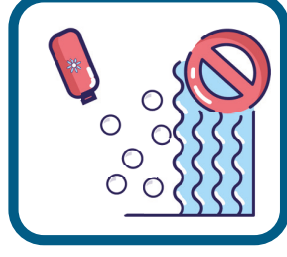

Ne pas mettre de produits autres que les produits de traitement de l'eau dans votre SPA



Hivernage:
Pour éviter le gel
Privilégier de garder le SPA en eau

Pour plus d'informations, reportez-vous à la notice de votre SPA

GARANTIE

Nos SPA sont garantis 3 ans, pièces et main d'œuvre sur le système, 10 ans sur la coque., 1 an pour les professionnele

► Sont exclus de cette garantie :

- Les frais de transport et les dommages subis lors du transport
- Les frais de branchement ou de débranchement de votre SPA et les dommages ou pertes y affaillant
- Les malfaçons dues à l'installation, la non-observation des instructions de montage, d'utilisation, d'entretien.

Cette garantie est expressément limitée à la réparation ou au remplacement des pièces reconnues défectueuses sur la France Métropolitaine, sans qu'il puisse être réclamé d'indemnité pour une cause quelconque, notamment pour immobilisation de l'appareil, dégâts causés, etc. Les frais d'emballage, de transport aller-retour (les transports se font toujours aux risques et périls du client), de démontage et de remontage ou réinstallation sont toujours à la charge du client.

► La garantie ne couvre pas les dégâts ou détériorations provenant :

- d'une installation de l'appareil non conforme aux directives du constructeur,
- de démontages, réparations ou modifications par l'acheteur ou un tiers autre que les installateurs agréés par le constructeur,
- de chocs, erreur de tension, erreur de branchement, d'utilisation non conforme et déconseillée, de surtensions dues au secteur et orages,
- de détériorations dues à l'utilisation de produits non adaptés à la surface acrylique.
- Les dégâts lié au gel.

► Tous les éléments rapportés sur le SPA, (lecteur MP3, Smartphones etc ...) ne sont pas couverts par la garantie.

Kinedo se dégage de toutes responsabilités en cas de dysfonctionnement de l'appareil utilisé.

Kinedo se réserve le droit de modifier des détails dans la conception de la gamme sans préavis.
Les images ne sont pas contractuelles.

Les SPA ont été élaborés dans un souci de qualité. Néanmoins, si vous rencontriez quelques difficultés, notre service client sera là pour répondre à toutes vos questions dans les plus brefs délais au :

04 42 71 30 70 (Prix d'un appel local)
De 8h30 à 12h15 et de 13h30 à 17h00 (du lundi au jeudi)
De 8h30 à 12h15 et de 13h30 à 16h00 (vendredi)



SCANNER POUR PLUS D'INFORMATIONS

Kinedo

Spa A700-2

Votre notice d'installation
d'utilisation et d'entretien

Spa conçu pour un usage privé



 Concepteur
et fabricant
FRANÇAIS

SETMA EUROPE
Z.I. Athélia III Voie Antiope 13600 LA CIOTAT - 04 42 71 56 00

SPA.KINEDO.COM

CON5026.7-FR
KINEDO 0426